



Høgskulen
på Vestlandet

BACHELOROPPGÅVE

Lønnsemd i norsk rekneskapsførerbransje
- ei kvantitativ samanlikning av
lønnsemdsmål hjå kjedetilknytte og
frittståande rekneskapsførerverksemder

Profitability in Norwegian accounting firms -
a quantitative comparison of profitability ratios between
chain attached and independent accounting firms

**Ellen Johanne Vara, Solveig Kristine Kvellestad
Jensen og Ellinor Vinnes**

BO6-2001 Bacheloroppgåve rekneskapsfører

Fakultet for økonomi og samfunnsvitskap/Institutt for Økonomi og
administrasjon/Økonomi og administrasjon

Rettleiarar; Mona Kristin Nytun og Torbjørn Årethun

14.mai 2018

Eg stadfestar at arbeidet er sjølvstendig utarbeida, og at referansar/kjeldetilvisingar til alle kjelder
som er brukt i arbeidet er oppgitt, *jf. Forskrift om studium og eksamen ved Høgskulen på
Vestlandet, § 10*

Forord

Denne studien er utarbeida som ein del av bachelorgraden vår i økonomi og administrasjon med profilering innan rekneskap ved Høgskulen på Vestlandet, våren 2018. Studien er vekta med 15 studiepoeng av totalt 180.

Me er tre studentar som har skrive oppgåva i saman og me har hatt god nytte av våre kunnskapar. Me vil takke kvarandre for eit godt samarbeid.

Me vil også rette ein stor takk til våre rettleiarar Mona Kristin Nytnun og Torbjørn Årethun for eit særst godt samarbeid og for gode konstruktive tilbakemeldingar undervegs i arbeidet med oppgåva. Johannes Idsø er også ein mann me vil takke, då han var kjapp med å hjelpe oss i prosessen med innhenting av datamateriale. Vidare vil me og takka Svein Austheim frå Regnskap Norge for god respons på innsendt spørsmål.

Sogndal, 14.mai 2018

Abstract

Background for this study was a previous qualitative survey of Norwegian accounting firms, where no major differences in quality of accounting work were observed when comparing chain attached firms to independent. We wanted to further investigate differences in chain attached Norwegian accounting firms compared to independent ones in a quantitative survey, with focus on profitability. In the following study 315 Norwegian accounting firms were randomly selected to be included, where 144 were chain attached whilst the remaining 171 were independent firms. Data on profit per capita, total return, equity return, liquidity ratio 1, debt ratio and level of equity capital were collected from Brønnøysundregistrene for each firm using Bisnode and www.proff.no, in order to evaluate profitability. The effects of chain attachment on measurements of profitability were evaluated by computing multiple regression analyzes, controlled for age, organization structure, number of employees, location and size. Results from statistical analyzes indicated significant negative effects of chain attachment on profit per employee, return on assets, return on equity and liquidity ratio 1, respectively. However, data from multiple regression analyzes could explain relatively small proportions of the total variance in the included data on profitability. Authors concluded that chain attachment might have a negative effect on profitability in Norwegian accounting firms, however further research might be of interest in order to investigate other explanatory variables accounting for the negative effect of chain attachment on profitability.

Samandrag

Bakgrunn for studiet var ein tidlegare kvalitativ studie av rekneskapsførerverksemder i Noreg, der det ikkje vart observert vesentlege forskjellar i kvalitet på rekneskap utarbeida av kjedetilknytte verksemder samanlikna med frittstående. I samband med dette var det ønskje om å undersøka ulikskapar mellom kjedetilknytte og frittstående verksemder i ei kvantitativ undersøking, med fokus på lønnsemd. I vår studie vart 315 norske rekneskapsverksemder utvald og undersøkt, der 144 var kjedetilknytte medan dei resterande 171 var frittstående. Tal på driftsresultat per tilsett, samt data på nøkkeltala totalkapitalrentabilitet, eigenkapitalrentabilitet, likviditetsgrad 1, gjeldsgrad og eigenkapitalandel hjå kvar einskild verksemd vart samla inn frå Brønnøysundregistrene ved bruka av Bisnode og nettsida www.proff.no for å evaluera lønnsemd. Samanhengar mellom kjedetilknytning og lønnsmdmåla vart studert ved bruk av multiple regresjonsanalysar, kontrollert for alder, organisasjonsform, tal på tilsette, lokalisering og storleik. Resultat frå våre regresjonsmodellar synte at kjedetilknytning hadde signifikant negativ effekt på høvesvis driftsresultat per tilsett, totalkapitalrentabilitet, eigenkapitalrentabilitet og likviditetsgrad 1. Konklusjon frå funn er at kjedetilknytning kan ha negative effektar på lønnsmdmål hjå norske rekneskapsverksemder. Tal frå multiple regresjonsanalysar viste samstundes at våre regresjonsmodellar kunne forklara lite av den totale variansen til innsamla data. Det kan såleis tenkjast at andre vesentlege forklaringsvariablar bør inkluderast, og eventuell vidare forskning på området kan difor vere av interesse.

Innhald

Forord	2
Abstract.....	3
Samandrag.....	4
1.0 Innleiing	8
1.1 Tema	8
1.2 Bakgrunn og motivasjon for val av problemstilling	8
1.3 Problemstilling.....	9
1.4 Avgrensing av oppgåva.....	9
1.5 Oppgåvestruktur	10
2.0 Teori	11
2.1 Lønnsemd.....	11
2.1.1 Driftsresultat, driftsresultat per tilsett og driftsmargin	12
2.1.2 Rentabilitet.....	12
2.1.3 Andre aktuelle nøkkeltal.....	14
2.2 Lønnsemd i rekneskapsførarbransjen	15
2.2.1 Vekst, storleik, tal på tilsette og alder	16
2.2.2 Leiingsstruktur.....	17
2.2.3 Lokalisering - Rurale og urbane strøk	18
2.2.4 Kundeforhold i rekeskapsførarbransjen.....	19
2.3 Verksemdstrategi og kjedetilknyping	21
2.4 Regnskap Norge	23
2.5 Rekneskapsyrket si utvikling - "Det digitale skiftet" og verdiskaping i dag.....	24
3.0 Metode.....	26
3.1 Val av forskingsmetode og forskingsdesign	26
3.1.1 Vår tilnærming.....	26
3.2 Populasjon og utval	27
3.3 Bruk av programvare og statistiske analysar	27
3.4 Innsamling av data	28
3.5 Kategorisering av data.....	28

3.6 Framgangsmåte og evaluering av metode.....	29
3.7 Etiske omsyn	32
3.8 Kjeldekritikk	33
4.0 Empiri – presentasjon av funn	34
4.1 Beskriving av utval.....	34
4.2 Multiple regresjonsanalysar.....	34
4.2.1 Driftsresultat per tilsett	35
4.2.2 Totalkapitalrentabilitet.....	36
4.2.3 Eigenkapitalrentabilitet.....	37
4.2.4 Likviditetsgrad 1	38
4.2.5 Gjeldsgrad.....	39
4.2.6 Eigenkapitalandel	40
4.3 Analysar i stratifisert gruppe	41
4.3.1 Driftsresultat per tilsett	42
4.3.2 Totalkapitalrentabilitet.....	42
4.3.3 Eigenkapitalrentabilitet.....	43
4.3.4 Likviditetsgrad 1	44
5.0 Avslutning	46
5.1 Oppsummering	46
5.2 Drøfting	48
5.3 Konklusjon.....	52
5.4 Forslag til vidare forskning	52
Referanseliste.....	53
APPENDIX 1	58
APPENDIX 2	60
APPENDIX 3	62
APPENDIX 4	64
APPENDIX 5	66
APPENDIX 6	68

Tabelliste

Tabell 1: Kategorisering av variablar til bruk i statistiske analysar.....	29
Tabell 2: Effekt av kjedetilknyping på driftsresultat pr tilsett frå multippel regresjonsanalyse, kontrollert for alder, tal på tilsette, organisasjonsform, lokalisering og storleik.....	36
Tabell 4: Effekt av kjedetilknyping på eigenkapitalrentabilitet frå multippel regresjonsanalyse, kontrollert for alder, tal på tilsette, organisasjonsform, lokalisering og storleik.	38
Tabell 6: Effekt av kjedetilknyping på gjeldsgrad frå multippel regresjonsanalyse, kontrollert for alder, tal på tilsette, organisasjonsform, lokalisering og storleik.....	40
Tabell 7: Effekt av kjedetilknyping på eigenkapitalandel frå multippel regresjonsanalyse, kontrollert for alder, tal på tilsette, organisasjonsform, lokalisering og storleik.....	41
Tabell 8: Effekt av kjedetilknyping på driftsresultat pr tilsett frå multippel regresjonsanalyse i stratifisert gruppe, kontrollert for alder, tal på tilsette, lokalisering og storleik.	42
Tabell 9: Effekt av kjedetilknyping på totalkapitalrentabilitet frå multippel regresjonsanalyse i stratifisert gruppe, kontrollert for alder, tal på tilsette, lokalisering og storleik.	43
Tabell 10: Effekt av kjedetilknyping på eigenkapitalrentabilitet frå multippel regresjonsanalyse i stratifisert gruppe, kontrollert for alder, tal på tilsette, lokalisering og storleik.	44
Tabell 11: Effekt av kjedetilknyping på likviditetsgrad 1 frå multippel regresjonsanalyse i stratifisert gruppe, kontrollert for alder, tal på tilsette, lokalisering og storleik.	45

1.0 Innleiing

1.1 Tema

Rekneskapsførarbransjen har dei siste åra gått gjennom store endringar, og er i stor grad påverka av nye teknologiske utvinningar (Riise, 2004). Vidare vart det i ein rapport frå 2012 observert stor spreing i grad av lønnsemd blant norske rekneskapsførarverksemder (Gårseth-Nesbakk & Åmo, 2012). Det vart også funne at lønnsemd blant rekneskapsverksemder vart redusert i takt med vekst, då vekst medførte veksesmerter og auka koordineringsbehov. Gårseth-Nesbakk og Åmo (2012) peikar også på andre potensielle årsaker til redusert lønnsemd blant rekneskapsverksemder i vekst, til dømes manglande ressursar i form av kompetanse, kunnskap eller teknologi. I samband med dette vel fleire verksemder å inngå strategiske alliansar ved å danne eller verte tilslutt ei rekneskapskjede for å kunne oppretthalde god lønnsemd, samt unngå uheldige konsekvensar av vekst (Gårseth-Nesbakk & Åmo, 2012; Riise, 2004). Likevel vart det i ein nyleg studie ikkje påvist nokre klare forskjellar i kvalitet på den ferdige rekneskapen levert av norske kjedetilknytte selskap samanlikna med frittstående som følgje av teknologiske eller lovmessige ulikskapar (Dale & Hagen, 2016). Den kvalitative undersøkinga konkluderte med at frittstående og kjedetilknytte kontor følgjer same rammeverk, samstundes som verksemdene stort sett nytta same ressursar til kvalitetssikring. På ei annan side vart det frå eit økonomisk perspektiv ikkje undersøkt ulikskapar i lønnsemd hjå dei ulike rekneskapsverksemdene. Hensikta med denne oppgåva var difor å undersøkje om det eksisterte forskjellar i lønnsemd hjå norske kjedetilknytte selskap samanlikna med uavhengige, frittstående verksemder.

1.2 Bakgrunn og motivasjon for val av problemstilling

Det vart tidleg bestemt at følgjande oppgåve skulle vere innan emnet rekneskap, då forfattarane av oppgåva har valt å ha dette som framtidig arbeidsbransje. Me tenkte at det ville vere interessant å gjere ein kvantitativ studie der me tok utgangspunkt i eit større utval og som kunne gje grunnlag for generalisering av funn.

Inger Kristin Dale og Ingvild Merete Hagen utførte ein studie i 2016 knytt til om kjedetilknytte og frittstående kjedekontor leverte same kvalitet av rekneskap. Dei tok utgangspunkt i at rekneskapsførarbransjen gjennomgår store endringar og ville undersøke om rekneskapskontor med få tilsette klarte å halde tritt med endringane og samstundes halde

kompetansenivået på rekneskapet av høg kvalitet (Dale & Hagen, 2016). Økonomiske forhold som følger av kjedetilknyping vart likevel ikkje undersøkt, og me fann det interessant å kunne forske vidare på dette med ei kvantitativ tilnærming.

1.3 Problemstilling

Problemstilling med ønske om å sjå på lønnsemd i rekneskapsførarverksemdar var følgjande:

”Korleis påverkar kjedetilknyping lønnsemda i eit rekneskapsfirma?

Er det signifikante forskjellar i aktuelle mål på lønnsemd hjå kjedetilknyppt rekneskapsfirma samanlikna med frittståande selskap?”

Mål på lønnsemd som vart undersøkt i følgjande undersøking var driftsresultat per tilsett, samt nøkkeltala totalkapitalrentabilitet, eigenkapitalrentabilitet, likviditetsgrad 1, gjeldsgrad og eigenkapitalandel, som er aktuelle for analyse av finansieringa, soliditeten og likviditeten i ei bedrift.

1.4 Avgrensing av oppgåva

Vår oppgåve hadde som føremål å sjå på effekt av kjedetilknyping på lønnsemd i norske rekneskapsfirma. Følgjande undersøking er avgrensa til å sjå på nemnde mål på lønnsemd. Det er andre måtar å måle og analysere lønnsemda på, som me har valt å ikkje gå nærare inn på. Vidare er undersøkinga avgrensa til å gjelde verksemdar som er pliktige til å sende inn årsrekneskap og som har ei driftsinntekt på over 1 000 kr. Utval nytta i analyser vart avgrensa til 315 verksemdar, då vi såg på dette som tilfredsstillande storleik.

I denne undersøkinga er det ikkje gjort spørjeundersøkingar for å kartleggje andre faktorar som er viktige for lønnsemd, då me valde å avgrense datamateriale som skulle analyserast til å omfatte nemnde lønnsemdsmål. Forklaringsvariablar som er inkludert i regresjonsmodellar vart avgrensa til å omfatte alder på verksemd, tal på tilsette, organisasjonsform, lokalisering og storleik i form av omsetning då me meinte at dette var dei viktigaste variablane å kontrollere for. Definisjon og grad av kjedetilknyping er også avgrensa til å gjelde all type strategisk allianse som kan definerast som kjede. Storleik på oppgåva og avgrensa tid var årsak til at det ikkje vart undersøkt effekt av spesifikke strategiske alliansar på lønnsemd.

I forkant av analysar vart det vurdert om det i etterkant skulle utførast intervju med fem-seks utvalde rekneskapsverksemdar for å belyse moglege årsaker til våre funn, men som følge av tidsaspektet er undersøkinga avgrensa til å berre omfatte statistiske analysar.

1.5 Oppgåvestruktur

Studien er delt inn i 6 kapittel. Første kapittel består av introduksjon av tema og problemstilling, samt bakgrunn for val av problemstilling. Avgrensingar av oppgåva vert også belyst i kapittel 1. I kapittel 2 vil ein teoretisk forankring til tema bli presentert. Bruk av metode vil bli belyst i kapittel 3, medan empiri, samt tolking og analyse av resultat blir lagt fram i kapittel 4. Ei avslutning vil bli presentert i kapittel 5 med ei oppsummering av studien og drøfting av funn i forhold til problemstilling og ein konklusjon. Forslag til vidare forskning vil også bli lagt fram i dette kapitlet.

2.0 Teori

2.1 Lønnsemd

Ein generell definisjon på bedrift er ei verksemd med eit økonomisk føremål om å tene pengar og gå med overskot ved å omsette varer og/eller tenester til kundar (Kristoffersen, 2016; Lederkilden, 2016a). Til tross for at alle verksemder er ulike og har ulike målsetjingar, så vil alle ha eit felles overordna mål om å tene pengar på si verksemd. I følgje Kristoffersen (2016) kan ei bedrifts overordna målsetjing kategoriserast i to delar: lønnsemd og likviditet. Ei verksemd må å ha evne til å tene pengar på verksemda, samt ha god likviditet slik at dei til ein kvar tid evnar å betale sine forpliktingar ved forfall (Kristoffersen, 2016).

Lønnsemd er definert som den evna ei bedrift har til å tene pengar og til å skapa avkastning for den innsatsen som er lagt ned i bedrifta. Innsats kan tilførast bedrifta i mange formar, som for eksempel i form av pengar og eigenkapital, arbeidskraft eller kunnskap (Lundberg, Lundberg & Heimly, 2016). Lønnsemd heng tett saman med evna ei bedrift har til å generera overskot i form av høgare inntekter enn kostnader, og utan å ha eit overskot over lengre tid, vil bedrifta slutte å eksistere (Kristoffersen, 2016). I følgje Kristoffersen (2016) gjev årsrekneskapen informasjon i form av absolutte tal, men det er først når ein samanliknar rekneskapet med tidlegare rekneskap eller i tilsvarende bedrifter i same bransje at tala gjev naudsynt informasjon. Tal gitt i rekneskapen, som til dømes driftsresultat eller årsresultat, gjev eit bilete av lønnsemda til bedrifta og bidreg med nyttig informasjon til alle interessentar. Likevel kan absolutte tal avgrense moglegheit for samanlikning av lønnsemd med andre føretak og mellom periodar, og difor er det vanleg å berekne nøkkeltal. Nøkkeltal gjev eit bilete på lønnsemd, likviditet, soliditet og finansieringssituasjonen til ei bedrift og vert mykje nytta som samanlikningsgrunnlag i verksemder. Nøkkeltal vert berekna ut i frå opplysningar presentert i årsrekneskapen til ei verksemd. Årsrekneskapen er kontrollert og godkjent av ein ekstern revisor, som såleis bekreftar validiteten på tala i rekneskapen (Kinserdal & Norge, 2005; Kristoffersen, 2016). Følgjande nøkkeltal er undersøkt i vår oppgåve: totalkapitalrentabilitet, eigenkapitalrentabilitet, likviditetsgrad 1, gjeldsgrad og eigenkapitalandel. I tillegg er også driftsresultat per tilsett undersøkt.

2.1.1 Driftsresultat, driftsresultat per tilsett og driftsmargin

Driftsresultat består av ei verksemd sine totale driftsinntekter minus driftskostnadene i ein periode (Kinserdal & Norge, 2005; Kristoffersen, 2016). Dette betyr altså at ved berekning av driftsresultatet, så tek ein ikkje omsyn til dei finansielle og ekstraordinære inntektene og kostnadene bedrifta har hatt i den gjeldande perioden. Driftsresultatet kan vere positivt eller negativt, avhengig av om bedrifta har gått med over- eller underskot det gjeldande året. Driftsresultatet blir berekna med utgangspunkt i resultatrekneskapen kvart kalenderår og heng såleis saman med lønnsemd i verksemda eit gitt år (Visma, 2018). Kva som er eit godt driftsresultat er avhengig av mellom anna storleiken på verksemda, livssyklusen og konjunktursvingingar og kan difor variere frå eit år til eit anna. Sidan driftsresultatet er eit absolutt tal og er avhengig av storleiken på bedrifta, kan det vere vanskelig å nytte dette talet som samanlikningstal mellom verksemder. Ved å berekne driftsresultat per tilsett vil ein delvis regulere for storleiken på verksemda slik at nøkkeltalet dermed vil bli lettare å samanlikne på tvers av verksemder. I tillegg er driftsresultat per tilsett eit nøkkeltal som er lett forståeleg som mål på innteninga i verksemda (Gårseth-Nesbakk & Åmo, 2012). Driftsresultat per tilsett fortel kor mykje kvar tilsett i gjennomsnitt har skapt av resultat, før ein har teke omsyn til dei finansielle og ekstraordinære postane i rekneskapen, samt skattekostnaden. Ein anna måte å gjere driftsresultatet samanliknbart på, er å sjå på driftsresultatet i prosent av driftsinntektene (Kristoffersen, 2016).

2.1.2 Rentabilitet

Rentabilitet uttrykker kor lønnsam ei investering er og nøkkeltalet seier noko om kor stor avkastning ein får i forhold til den kapitalen som er investert i verksemda (Lederkilden, 2016b). Rentabilitetsanalyse inneberer at ein samanliknar innteninga med gjennomsnittleg kapital i ein gitt periode. Årsaka til at gjennomsnittleg kapital vert nytta er at dette reflekterer bedrifta sin kapital i heile perioden, og ikkje berre på slutten eller byrjinga av ein periode. Ein rentabilitetsanalyse vil også fortelje oss korleis eigedelane i bedrifta vert forvalta. Det er konstruert fleire forskjellige rentabilitetsmål, og i denne studien har vi fokusert på to av desse: totalkapitalrentabilitet og eigenkapitalrentabilitet (Langli, 2016; Sander, 2016)

Totalkapitalrentabilitet

Totalkapitalrentabilitet er eit mykje nytta nøkkeltal på lønnsemd i ei bedrift. Nøkkeltalet viser forholdet mellom inntening i ein gitt periode og avkastning på all kapital som er investert og bunden i ei bedrift (Kristoffersen, 2016). Ein ser altså på verdiskapinga som eigedelssida i

balansen har skapt i løpet av ein viss periode, utan at ein tek omsyn til om desse egedelane er finansiert med gjeld eller med eigenkapital (Kinserdal & Norge, 2005; Langli, 2016).

I følgje Kristoffersen (2016) eksisterer det ikkje noko eksakt svar på kva som er bra og dårleg totalkapitalrentabilitet, då dette er avhengig av mange faktorar, som til dømes rentenivå og risiko i verksemda. Hovudregelen tilseier likevel at det er positivt å ha så høg rentabilitet på totalkapitalen som mogleg. Vidare kan totalkapitalrentabiliteten samanliknast med tidlegare periodar eller med andre bedrifter i same bransje, og ein kan ut i frå dette avgjere om bedrifta har hatt ei positiv eller negativ utvikling. Ein kan også berekne eller innhente avkastningskrav med utgangspunkt i finansteorien. Avkastninga bør ikkje vere lågare enn risikofri rente med tillegg for risiko. Det er meir risikabelt å plassere kapital i ei bedrift enn å plassere midlar i banken, og difor bør forventta avkastning på investert kapital vere høgare enn risikofri rente. Investorar bør bli kompensert for den risikoen dei tek på seg ved å investere pengar inn i bedrifta i staden for å setje dei i banken (Langli, 2016).

Eigenkapitalrentabilitet

Eigenkapitalrentabilitet måler avkastninga på kapitalen eigarar har investert i selskapet (Langli, 2016). Eigenkapitalen er den delen av totalkapitalen som ikkje består av lånte midlar, og ved berekning av eigenkapitalrentabilitet ser ein vekk frå avkastning på lånte midlar.

Eigenkapitalrentabiliteten kan både bereknast før og etter skatt. I utgangspunktet vil eigenkapitalrentabiliteten bereknast etter at skattekostnaden er trekt i frå resultatet. Årsaka er at skattekostnaden reduserer det beløpet som tilflyt eigarane. Vi har likevel valt å nytte eigenkapitalrentabiliteten før skatt, då dette er den opplysinga som blir oppgjeve i Proff.no. Eigenkapitalrentabiliteten vert ofte samanlikna mot eigenkapitalkravet i bedrifta og med andre bedrifter sin eigenkapitalrentabilitet innanfor same bransje. I følgje Sander (2016) er det ikkje mogleg å angje kor stor eigenkapitalrentabiliteten bør vere, men ein anslår likevel at den bør vere tre til fem gongar høgare enn innskotsrenta i banken.

Totalkapitalrentabilitet og eigenkapitalrentabilitet er tal på avkastning på investert kapital i ein gitt periode, og er to av dei vanlegaste nøkkeltala som blir brukt for å vurdere lønnsmda til ei bedrift, og me meiner såleis at det er naturleg å inkludere desse nøkkeltala i vår studie (Kristoffersen, 2016).

2.1.3 Andre aktuelle nøkkeltal

Ofte er det ikkje berre lønnsmda ein er interessert i å måle, men ein er også interessert i å måle korleis bedrifta sine eigedelar er finansiert, kor god bedrifta si evne er til å tole tap, og korleis betalingsevna til bedrifta er på kort sikt (Kristoffersen, 2016; Langli, 2016). Det finnast då fleire sentrale nøkkeltal som vert nytta for å analysere finansieringa, soliditeten og likviditeten i ei bedrift.

Likviditetsgrad 1

Likviditetsgrad 1 vert rekna som omløpsmiddel dividert på kortsiktig gjeld og er eit nøkkeltal som er vanleg å nytte i likviditetsanalyse (Hammertrø, 2015; Kristoffersen, 2016).

Nøkkeltalet viser kor mykje av omløpsmidlane som er finansiert med kortsiktig gjeld, og syner såleis fordelinga til finansiering av eigedelane i bedrifta. Finansiering av eigedelar kan både vere kortsiktig og langsiktig, og eigedelane kan enten bli finansiert med egne midlar eller lånte midlar (Kinserdal & Norge, 2005; Kristoffersen, 2016). Eit kjenneteikn på sunn likviditet i ei verksemd er at anleggsmidlane vert finansiert med langsiktig kapital, anten ved langsiktig gjeld eller eigenkapital. I tillegg bør nokon av omløpsmidlane også vere langsiktig finansierte (Hammertrø, 2015; Kristoffersen, 2016).

Hovudregelen tilseier at likviditetsgrad 1 bør vere større enn 1 og helst opp i mot 2, for at ein skal kunne definere likviditetsgrad 1 som tilfredstillande (Kristoffersen, 2016). Det er likevel slik at ein bør sjå på nøkkeltala si utvikling over tid, og ikkje berre på eit bestemt tidspunkt, då forhold i ei bedrift fort kan endre seg. Det kan også vere informativt å samanlikne likviditetsgrad 1 i ei bedrift med andre bedrifter i same bransje. Dette fordi ein på den måten kan få eit innblikk i kva som er normalt eller gjennomsnittleg nivå på likviditetsgrad 1 i den gjeldande bransjen. Gjennom ei slik samanlikning kan bedrifter avgjere om dei ligg over, på eller under bransjegjennomsnittet for likviditetsgrad 1 og dermed kan dei også avgjere om det er nødvendig med nærmare undersøking av likviditetssituasjonen i bedrifta (Kinserdal & Norge, 2005; Langli, 2016). Høg likviditetsgrad 1 tyder på at bedrifta har ei god evne til å betale forplikingane sine ved forfall. Utan god likviditet vil ikkje ei bedrift ha nok pengar til å betale sine forplikingar ved forfall og dermed vil bedrifta heller ikkje klare å overleve på kort sikt. Årsak til likviditetsgrad 1 er nytta i vår studie er fordi nøkkeltalet utgjer eit godt verktøy for samanlikning av likviditet i verksemdar. Det er ikkje alltid nok å sjå på innteninga til ei bedrift i ein viss periode, ein må også sjå på om bedrifta klarer å gjere opp for gjelda si. Lønnsemd og likviditet heng såleis nært saman (Torgersen, 2013).

Eigenkapitalandel og gjeldsgrad

Både eigenkapitalandel og gjeldsgrad er nøkkeltal som seier noko om bedrifta sin soliditet. Soliditeten til ei bedrift beskriv evna ei bedrift har til å tole tap, samt kor god bedrifta er til å innfri forpliktingane sine både på kort og lang sikt (Visma, 2017). Kor solid ei bedrift er, er avhengig av kor stor del av totalkapitalen som består av eigenfinansierte midlar, og kor stor del som består av gjeldsfinansierte midlar. Eigenkapitalandel og gjeldsgraden blir difor viktige nøkkeltal ved analysing av soliditeten i ei bedrift (Kristoffersen, 2016).

Eigenkapitalandel er eit mål på kor stor del av eigendelane som er finansierte ved hjelp av eigenkapital, berekna i prosent. Utgangspunktet når ein analyserer soliditeten i bedrifta er at dess større eigenkapitalandel det er i ei bedrift, dess meir solid vil bedrifta vere. Gjeldsgraden er forholdet mellom gjeld og eigenkapital i ei verksemd, og den fortel oss kor mange kroner det er i gjeld, per krone i eigenkapital i verksemda (Kristoffersen, 2016; Langli, 2016).

Bruttoforteneste

Bruttoforteneste er eit anna mykje nytta nøkkeltal til å vurdere lønnsemd i verksemd, og reknast som differansen mellom salsinntekter og varekostnad (Kristoffersen, 2016).

Nøkkeltalet angir kor mykje av kvar enkelt krone frå salet som er igjen for å dekke øvrige kostnader, og vert nytta til å samanlikne overskot med andre verksemd i same bransjen. Bruttoforteneste er mest relevant å måle for selskap som driv varehandel, og er difor ikkje nytta til å vurdere lønnsemd i våre analysar, då rekneskapsføring er ein tenesteytande bransje.

2.2 Lønnsemd i rekneskapsførarbransjen

Rekneskapsførarbransjen er prega av svært varierende grad av lønnsemd, som kan variere i frå god til dårleg/negativ (Gårseth-Nesbakk & Åmo, 2012). Som tidligare nemnt, er det overordna målet til verksemd, deriblant rekneskapsførarverksemd, å vere lønsam slik at dei kan overleve på lengre sikt. Folk ønskjer å ha ein trygg og solid arbeidsplass og ei trygg og fast inntekt, noko som krev at verksemda har ei god lønnsemd. Innan rekneskapsførarbransjen vil mål på lønnsemd og kostnadsbiletet hovudsakleg vere prega av faktorar som pris, konkurranse, og kostnadar knytt til løn og drift i form av husleige og IKT-kostnadar. Då rekneskapsføraryrket er eit tenesteytande yrke, vil ikkje varekostnadar vere aktuelt. Rekneskapsverksemd er heller ikkje avhengig av å ha store anleggsmiddel, og resultat og balanse vil såleis ikkje verte påverka av avskrivningar. Dei er derimot avhengige av å ha gode datasystem og programvare, som hovudsakleg vil vere leigekostnadar og inngå som ein driftskostnad, og såleis ikkje inngå som egedelar. I tillegg er også kjedetilknytte

verksemdar naudsynte til å betale kjedeavgift. Såleis vil lønnsemd i rekneskapsverksemdar hovudsakleg vere prega av lønns- og driftskostnadar knytt til IKT (Gårseth-Nesbakk & Åmo, 2012).

2.2.1 Vekst, storleik, tal på tilsette og alder

Ein organisasjon sin livssyklus beskriv utviklinga av ein organisasjon i frå den er etablert til den avviklast. Vanlegvis deler ein utviklinga inn i fem fasar: idéfasen, etableringsfasen, vekstfasen, modningsfasen, og tilbaketrekkingsfasen (Kvålshaugen & Wennes, 2012). I vekstfasen veks ein i eksisterande marknad og i løpet av denne fasen gjeld det hovudsakleg for verksemda å overleve. Likevel må ei verksemd søkje etter å gå med overskot på lengre sikt. Er inntektene lågare enn utgiftene over lengre tid vil ei verksemd opphøyre, og overleving er såleis sterkt knytt til lønnsemd. Vekstfasen vil kunne føre til at ein også beveger seg inn i forskjellige risikoområde og ein har moglegheit til å skaffe seg fordelar. I følgje Gårseth-Nesbakk og Åmo (2012) ønskjer mange rekneskapsførarbyrå å vekse i storleik. Når ei verksemd veks, vil dette i større grad føre til delegering og splitting av arbeidsoppgåver og ansvarsområde i mellom forskjellige personar. Generell litteratur angående vekst tilseier at vekst vil gje fordelar i form av at ein får ei sterkare konkurransekraft i gjennom betre forhandlingsposisjon, ein kan oppnå større kvantumsrabattar og meir makt over leverandørane ein nyttar, ein kan ta høgare prisar frå sine kundar, utnytte stordriftsfordelar og liknande (Gårseth-Nesbakk & Åmo, 2012; Johnson, 2015).

Vekst har derimot vist seg i nokre tilfelle å vere negativt for norsk rekneskapsbransje. Det går fram av studien til Gårseth-Nesbakk og Åmo (2012) at det faktisk er dei minste byråa som er mest lønnsame når det gjeld rekneskapsbransjen, og dei har komme fram til at lønnsemda går nedover etter kvart som byråa blir større. Dei viser til at storleiken på verksemda har mykje å sei for lønnsemda, og at det er dei med rundt 11-15 tilsette som kjem best ut i deira undersøking når ein ser på lønnsemd. Gårseth-Nesbakk og Åmo (2012) konkluderer med at det kan vere fleire årsaker til kvifor dette er tilfellet i rekneskapsførarbransjen, og dei peikar blant anna på at dei små byråa tek ut mindre lønn enn dei større byråa. Eit anna argument var at når eit byrå auka i storleik gjennom ei auke i tilsette utover grensene på 11-15 arbeidarar, så ville dette medføre eit større behov for administrasjon, mindre tid til fag, auka krav til koordinering og delegering av arbeidsoppgåver og mynde. I tillegg kan ei auke i storleiken på byrået føre til behov for å endre verksemdsorganisering. Konklusjonen deira er at dersom siktemålet til bedrifta er å oppnå god lønnsemd i form av relativ avkastning, så vil det ikkje

løne seg å jobbe for at verksemda skal auke i storleik. I same rapport vart det også funne at yngre byrå har betre lønnsemd enn dei eldre byråa. Det er naturleg å tru at dei største byråa også består av dei eldste byråa, då det tek tid for eit byrå å vekse, og dermed vil også dei små byråa i mange tilfelle utgjere dei yngste byråa. Såleis kan ein sjå at funna knytt til alder og storleik heng nært saman (Gårseth-Nesbakk & Åmo, 2012). Vidare peikar Skaar og Lindberg (2017) på at hurtig vekst i verksemdar også i mange tilfelle kan synast å vere likviditetskrevjande, då verksemdar bind mykje kapital ved ekspansjon av verksemd og volum. Dei referer til denne typen utfordringar i raskt veksande verksemdar som veksesmerter. Verksemdar i hurtig vekst vil ofte rette fokus på sjølve veksten i selskapet, og såleis neglisjere andre forhold i organisasjonen som er minst like viktige. Skaar og Lindberg (2017) peikar også på at verksemdar i vekstfasen vil vekse mykje raskare på utsida enn på innsida, og at dette på mange måtar ikkje vil vere like heldig.

2.2.2 Leiingsstruktur

Transaksjonskostnadsteorien viser til årsak bak organisasjonar sin eksistens, samt kva som avgrensar storleiken på organisasjonen (Hennart, 2010; Kvålshaugen & Wennes, 2012). Det som påverkar storleiken til ein organisasjon og evna den har til å vekse, er knytt til avgjersler om det kan løne seg å gjere transaksjonar internt i organisasjonen, eller om den kan kjøpast i marknaden. Eigarane må passe på at leiinga foretar val som samsvarar med deira målsetjing for verksemda og at dei ikkje set sine egne mål framføre. Eigarane og leiinga kan såleis ha ulikt syn på lønnsemd og ha ulike formål med aktiviteten dei utøvar (Gårseth-Nesbakk & Åmo, 2012; Kvålshaugen & Wennes, 2012).

Studie av Baskerville og Hay (2006) på maksimering av lønnsemd ved fusjon av revisjonsselskap på New Zealand på 1980 og 1990-talet synte at samanslåing av revisjonsselskap sannsynlegvis ikkje medførte kostnadsreduksjonar eller at dei kunne ta høgare prisar på revisjonstenester. Dei peika på at dette hovudsakleg skuldast at kvart einskild selskap i samanslåinga hadde forskjellige mål i utgangspunktet og at det vart vanskeleg å innretta seg med måla til ny leiing etter samanslåing. Dette kan ofte synast å vere tilfelle ved fusjon av selskap som ønskjer rask ekspansjon, og Skaar og Lindberg (2017) forklarar at det ved hurtig vekst kan det vere risiko for at naudsynte avgjersler ikkje fattast korrekt av leiinga, då dei har anna fokus. Det kan då oppstå ein skeivskap i samspel mellom interne aktørar og selskapet kan risikere å tape vekst då kritiske faktorar oppdagast for seint. Likevel vert det understreka av Calderon og kollegaer at blant franchisebaserte verksemdar

var det dei med fokus på bærekraftig vekst, auke av franchiseavgift, samt god styring og effektivitet frå leiing som hadde høgast suksessrate (Calderon-Monge, Pastor-Sanz & Huerta-Zavala, 2017). Såleis kan det tyde på at type leiingsstruktur har mykje å seie for lønnsemd.

2.2.3 Lokalisering - Rurale og urbane strøk

I følgje Finanstilsynet sitt register over rekneskapsførarar og rekneskapsverksemder finst det i alt 11 412 autoriserte rekneskapsførarar i Noreg. I følgje Finanstilsynet sine sider er desse rekneskapsførarane fordelt på totalt 2836 rekneskapsførarselskap basert på tall i frå 2018 (Finanstilsynet, 2018). Rekneskapsverksemdene er spreidd over store delar av Noreg, og er lokalisert både i urbane og i rurale strøk.

Me har funne få undersøkingar der føremålet er å studere forskjell i lønnsemd hjå rekneskapsførarverksemder i urbane og rurale strøk. Deller og Conroy (2017) har undersøkt forskjell i overlevings- og suksessraten i nyetablerte føretak i urbane og rurale strøk. Dei peikar på signifikante forskjellar i overlevings- og suksessraten i ei undersøking som samanlikna nyetablerte føretak i rurale og urbane strøk. Funna viste at verksemdsoverlevingsnivået i urbane strøk var lågare enn den var i rurale strøk. Ein av grunnane som vert framheva i undersøkinga deira er at urbane område med tett befolkning har ein tendens til å vere meir økonomisk dynamiske med betre tilgang på ressursar. Dette gjer til at oppstart av verksemder er meir sannsynleg i byområde, noko som igjen fører til at urbane område får ein høgare feilfrekvens. Ei anna årsak som blir vert trekt fram er at det i urbane området er større moglegheit for verksemder å verte underpresterande (Deller & Conroy, 2017). Deller og Conroy (2017) meiner at det i byar er enklare å bytte ut ein forretningsmoglegheit med ein annan, og på den måten føre til ein hyppigare oppstart og nedlegging. Når det gjeld rurale strøk meiner dei at det i mindre grad er moglegheit for å gjere liknande skifte i forretningsmoglegheit, og dei meiner dermed at det er mindre sjanse for at bedriftseigarar i rurale strøk går inn i svært risikofylte prosjekter. Dermed vil også overlevingsraten i rurale strøk gå opp i forhold til i urbane strøk. Dei peikar også på at verksemder i rurale strøk også lettare kan etablerast grunna redusert konkurranse (Deller & Conroy, 2017). Henry Renski (2008) gjennomførte ei omfattande undersøking av korleis plasseringa av verksemder påverkar overlevingsraten og veksten av ei verksemd. Undersøkinga vart gjennomført i USA, og hadde hovudfokus på nye verksemder. Funna frå undersøkinga til Renski (2008) støtta opp om funna til Deller og Conroy (2017), då Renski viser til at nye bedrifter i urbane strøk hadde lågare overlevingsrate enn bedrifter i rurale

strøk, uavhengig av sektor og teknologisk intensitet. Vidare viste studien hans at bedrifter i urbane strøk kan ha ein tendens til å vekse raskare enn bedrifter i rurale strøk. Også Renski framhevar nokre faktorar som kan forklare desse funna. Han meiner at det er fleire grunnar til at overlevingsraten for nye bedrifter i urbane områder er lågare enn i rurale områder, og ein av grunnane han trekk fram er at i urbane område er det høgare økonomiske kostnader som fører til stor belastning for nyetablerte verksemder, og såleis vil færre verksemder klare seg samanlikna med i rurale strøk (Renski,2008). I samhøve med Deller og Conroy meiner også Renski at det i urbane strøk er større konkurranse, noko som også gjer til at urbane bedrifter har høgare utgangshastigheit (Deller & Conroy, 2017; Renski, 2008). Eit anna funn frå Renski (2008) si undersøking var at verksemder i urbane strøk har betre potensial for vekst enn verksemder i rurale strøk. Ein av grunnane som vart trekt fram her var at byar i større grad trekk til seg nyskapande gründerar enn rurale området gjer, og dermed vert ofte byar ein plass for vekst, utvikling og innovasjon. Renski (2008) hevdar også at sterkare konkurranse i byar også vil bidra til høgare vekst i verksemder plassert byane.

Ei undersøking av Arena og kollegaer synte at rurale verksemder hadde lågare likviditet enn urbane verksemder. Rurale verksemder hadde ofte mykje høgare kortsiktig gjeld, og studiet viste til at store avstandar frå bankar var ein faktor som kan forhindre rurale verksemder til å ta opp langsiktig gjeld (Arena & Dewally, 2012).

2.2.4 Kundeforhold i rekneskapsførarbransjen

Rekneskapsverksemder skapar verdier ved å føre rekneskapsfor sine kundar, og deira tenester dreier seg hovudsakleg om bokføring, årsoppgjer og innrapportering av historiske data til myndighetene (Riise, 2004). Hovudoppgåva til ein rekneskapsførar er såleis å ivareta oppdragsgjevaren sine plikter etter bokførings- og rekneskapslovgjevinga. Det er viktig at ein rekneskapsførarar opptre ærlig, profesjonelt og korrekt i sin yrkesutføring. Rekneskapsførarane får igjennom kundeforholdet tilgang til ein del sensitiv informasjon om kunden og kunden si verksemd, og i mange kundeforhold vil rekneskapsføraren få bankfullmakt og annan fullmakt (Kristoffersen, 2014).

I følgje Ingunn Aanes (2013) sin rapport om kundeforhold i rekneskapsførarbransjen påpeikar fleire av rekneskapsførarane i studien at tillit er viktig både for kundeforholdet, men også for bransjen som heilskap. Det går fram av rapporten at rekneskapsførarane opplever tillit som noko av det viktigaste for at ein skal få til eit godt kundeforhold. Dette fordi

rekneskapsføraren kjem så tett inn på kunden og kunden sitt privatliv. Aanes (2013) har også sett på om kunden opplever tillit ovanfor sin rekneskapsfører. Det går fram av undersøkinga hennar at mesteparten av kundane tilsynelatande har sterk tillit til rekneskapsføraren og til at rekneskapsføraren skal utføre arbeidet på ein tilfredsstillande måte. Ho meiner at rekneskapsføraren har tillit knytt til rolla som rekneskapsfører, då kunden intuitivt stoler på rekneskapsførarar, men at denne tilliten blir sterkare med tida slik at kunden etter kvart vil få tillit til rekneskapsføraren som person. I rapporten går det fram at mange kundar set kompetanse og god kommunikasjon som dei sterkaste drivarane til tillit i kundeforholdet (Aanes, 2013). Samstundes meiner Aanes (2013) at mindre kundar ofte vil få betre oppfølging og ein betre oppleving dersom dei nyttar eit lite rekneskapsførarbyrå i staden for eit stort. Det går fram av djupneintervju frå rapporten at små kundar hjå store rekneskapsverksemder ofte opplevde at dei fekk liten oppfølging og kontakt i forhold til det dei ynskja fordi ein som kunde var relativt ubetydelig i forhold til dei store kundane. Dei opplevde at rekneskapsførarbyrået arbeidde med rekneskapen deira i puljar for å utføre arbeidet så effektivt som mogleg. Ho hevdar dermed at rekneskapsbyrået og kunden vil ha eit best mogleg kundeforhold dersom storleiken samsvarer, og ho hevdar vidare at dette storleiksforholdet mellom kunde og rekneskapsføraren også kan påverke kontakten mellom dei to partane (Aanes, 2013).

Barkovitch (2013) nemner hovudsakeleg tre forhold som står sentralt når ein kunde skal velje seg rekneskapsfører og rekneskapsførarbyrå. Det første forholdet som ligg til grunn for at ein kunde skal velje ein rekneskapsfører er anbefalingar i frå andre bedrifter eller andre nære relasjonar. Dei framhever at eit godt rykte er viktig ved val av rekneskapsfører. Det andre forholdet som påverkar valet av rekneskapsfører er relasjon til rekneskapsføraren. Dersom kunden har personleg kjennskap til rekneskapsføraren i frå tidligare, vil kunden ofte føle seg tryggare då kunden allereie har ein relasjon til vedkommande. Den tredje årsak til val av rekneskapsførarar var praktiske grunnar, til dømes lokaliseringa av byrået. Her vart det framheva av kundar at det var viktig for dei at rekneskapsbyrået dei nytta hadde ein relativt nær plassering, som gjorde til at dei kunne halde ein tett og personleg kontakt. Dette inntrykket vert forsterka ved at rekneskapsbyråa i undersøkinga kan vise til at dei har mange lokale kundar (Barkovitch, 2013).

2.3 Verksemdstrategi og kjedetilknyping

Strategisk samarbeid mellom verksemdar har auka betrakteleg dei siste åra, då marknaden er i stadig endring. Etterspørsel etter tenester er sterkt prega av globalisering og auka konkurranse, samt intensivering av kulturelle endringar på sosiale, politiske og særskilt økonomiske plan (Pessanha, Calegario, Safadi & De Azara, 2012). Globalisering og endringar i åtferd når det gjeld kjøps- og medievanar, har mellom anna resultert i auka integrasjon mellom marknadar og dermed medverka til auka konkurranse mellom verksemdar. Det er nødvendig for bedrifter å fokusere sine strategiar på den globale marknaden, og i takt med denne utviklinga er omstrukturering av forretningsmodell innetter i verksemdar naudsynt for overleving. Strategisk samarbeid mellom organisasjonar har såleis vore avgjerande for å oppretthalde konkurransedyktigheit blant mange verksemdar, og faktorar som storleik og lokalisering har syntes å vere kritiske for utøving av strategisk allianse (Pessanha et al., 2012; Sander, 2017a).

Organisatorisk samarbeid mellom verksemdar og strategiske alliansar i same bransje oppstår ofte som følge av ekspansjon av drift og organisatorisk vekst, der involverte verksemdar deler ressursar og aktivitetar for å nå eit felles mål. Såleis kan verksemdar som del av ein allianse få tilgang til nettverk ein elles ikkje ville hatt tilgang til, til dømes leverandørar eller marknadsføringskonsept. Kvar part i den strategiske alliansen må kunne bidra med noko spesielt for at det skal fungere, og verksemdar må evne til å dra nytte av moglegheitene ved eit slikt samarbeid (Roos, 2014).

Definisjon av kjedetilknyping varierar i ulike bransjar, medan innan norsk rekneskapsbransje skil ein gjerne mellom heileigde konsern og franchisebaserte samarbeidsstrukturar (S. Austheim, e-post, 24.januar, 2018). Heileigde konsernstrukturar er ofte eit resultat av fusjon, oppkjøp eller hybridtransaksjonar, som synest å vere typiske investeringsavgjersler med tanke på vekst og overleving blant rekneskapsfirma (Sinkin & Putney, 2017). Heileigde konsern kan bestå av lokale, heileigde aksjeselskap, eller vere eit eige aksjeselskap med fleire driftsstadar. Denne organisasjonsforma inneberer total integrasjon der sentralledet har kontroll over heile organisasjonen og moglegheit til å flytte eller velje tilsette etter behov (Christoffersen & Hermansen, 2010). Franchise er strategisk samarbeid mellom fleire aktørar, og byrja som eit føretakssystem på 1860-talet i USA, den gang som eit nettverk av forhandlarar for symaskiner (Varotto & Aureliano-Silva, 2017). I dag vert franchising sett på

som ei av dei hurtigast veksande forretningsformene i verda, og er eit mykje brukt forretningskonsept, også i Noreg (Nesheim, 2010; Varotto & Aureliano-Silva, 2017). Franchising er ei samarbeidsform mellom to juridisk og økonomisk uavhengige partar, det vil sei ein franchisegjevar og franchisetakarar, der franchisegjevar delar forretningskonsept med franchisetakar mot eit gitt vederlag. Samstundes vert franchisetakar pålagt ei forplikting til å drive verksemd i samsvar med standardiserte retningslinjer som vert sett for alle partar. Forretningskonseptet kan vere eit produkt, teneste, varemerke eller ein logo, så vel som eit kompensasjonssystem (Johnson, 2015; Nesheim, 2010). Franchising er mykje brukt som organisatorisk samarbeid, og har blant anna bidrege stort til auke i britisk bruttonasjonalprodukt (Calderon-Monge et al., 2017)

Utvikling av kjededrift har vore stor sidan 1980-talet og har i Noreg vore vanleg og mest gjennomført innanfor daglegvarebransjen og faghandelen. Spesielt har dette vore vanleg mellom grossist- og detaljistleddet (Skallerud, 2017). Vekst i form av vertikal integrasjon har vist seg og vere positivt for denne type bransje, då leverandørar får redusert moglegheit til å styre pris og såleis mindre innflytelse på marknaden. I dag er det langt fleire leverandørar som konkurrerer på den same marknaden, og innanfor kvar enkelt kategori er det ein eller få store aktørar/leverandørar som dominerar. Likevel er utvalet av forskjellige leverandørar større enn kjedene (NOU 2011:4, 2011). Utviklinga og framveksten innanfor daglegvarebransjen har gjort at ein i dag står med tre store grossist/kjede grupperingar (Libell, 2013). Denne framveksten av store kjede grupperingar innanfor daglegvarebransjen har gjort til at det har oppstått inngangsbarriere og etableringshinder for nye og mindre bedrifter som vil starte opp i marknaden, og dermed blir det vanskeleg å starte opp ein butikk utan å vere tilknytt ei kjede (Nærings-og Fiskeridepartementet, 2017).

På same måte som i daglegvarebransjen har det vore ei stor endring i revisjonsbransjen i Noreg. Tal på revisjonsselskap er nærast halvert på få år. I 2008 var det ein topp på 825 verksemdar, medan i 2016 var det nesten halvert til 488 verksemdar (Finanstilsynet, 2011, 2016). Det har vore fusjonar og oppkjøp som har gjort til at nokon revisjonsselskap har blitt større og større. Dette har gjort det vanskeleg for små revisjonsselskap å halde følge og overleve i marknaden. Det er framleis mange små revisjonsselskap, men bransjen er i dag prega av fem marknadsleiande selskap innanfor revisjonstenester (Karrierestart, 2014). Baskerville og Hay (2010) ønskte i ein studie frå 2010 å belyse kva effekt inntoga av "The Big 6" hadde på revisjonsbransjen i New Zealand i 1980-åra. "The Big 6" bestod då av

Arthur Andersen, Ernst & Young, Coopers & Lybrand, Deloitte & Touche, Peat Marwick Mitchell og Price Waterhouse. Dei synt i sin artikkel at overleving blant store rekneskaps- og revisjonsfirma på New Zealand i perioden 1976 - 1994 var vesentleg påverka av deira evne til å danne og oppretthalde strategisk kjedesamarbeid til globale bedrifter, då store fordelar med kjedetilknyping omfatta forbeta teknologi, medan revisjonsfirma utan tilknyping desintegerte. Den hurtige effekten vart observert ved at dei lokale verksemdene med kjedetilknyping til globale selskap hadde betre overlevingsrate samanlikna med verksemdar utan kjedetilknyping. Sitat frå intervjuobjekt i studien deira belyser blant anna korleis samanslåing medførte tap av partnerskap, samt tap over kontroll i verksemda. Samanslåing medførte auka fokus på profitt og omsetning, samt auka sentralisert styring frå leiinga, og såleis vart det lagt mindre vekt på organisasjonskultur og arbeidsmiljø. Tilsette vart oppsagt, medan dei resterande fekk meir arbeid å gjere. Sentralisert styre medførte også standardisering av arbeidsoppgåver, som gjerne ikkje passa i alle verksemdar (R. F. Baskerville & Hay, 2010). Vidare peikar Laabs og Schiereck (2010) på at dei positive effektane av fusjonar i mange tilfeller kan vere kortsiktige. I ein studie utført på verksemdar i bilforsyningsindustrien frå 1981 til 2007 vart det blant anna påvist betydeleg reduksjon i dei positive synergieffektane etter ein 3-års periode (Laabs & Schiereck, 2010). Dette samsvarar med ein studie frå 1995 av Bates, der konklusjon viste at franchisebasert strategisk samarbeid i nyetablerte verksemdar på 1980-talet i Storbritannia hadde lågare overlevingsrate samanlikna med uavhengige verksemdar, og at franchisetilknyping syntes å vere negativt assosiert med overlevingsrate hjå verksemdene i studien (Bates, 1995).

2.4 Regnskap Norge

«Norges Autoriserte Regnskapsførar Foreining» var først stifta som «Norske Regnskapsbyråers Foreining» i 1969. Foreininga skifta deretter namn til «Norges Autoriserte Regnskapsførersforening», NARF, i 1993, og vidare til «Regnskap Norge» i 2015. Regnskap Norge er i dag ein profesjons- og bransjeforeining for autoriserte rekneskapsførarar i Noreg, og driv omfattande kvalitets- og informasjonsarbeid (Regnskap Norge, 2017).

Føremålet til foreininga er hovudsakeleg å sjå til dei faglege og dei økonomiske interessene til bransjen, samt å vere ein møteplass for bransjeorganisasjonar, næringsliv og myndigheitene sine interesser og krav. Regnskap Norge jobbar for å halde eit høgt nivå i bransjen og beskytte rekneskapssektoren mot illojal konkurranse (Regnskap Norge, 2012).

Regnskap Norge har utvikla eit etisk regelverk, då bakgrunnen var at rekneskapsførarregelverka i liten grad fremja viktighetene av etikk i arbeidet som rekneskapsfører. Regnskap Norge påpeikte difor at for å sikre at rekneskapsførarane opptrer på ein profesjonell og korrekt måte ovanfor kundane sine, var det naudsynt å ha nokre prinsipp som rekneskapsførarane kunne nytte som rettleiing dersom dei sto ovanfor etiske dilemma i tilknytning arbeidet. Foreininga viste også til at eit slikt rammeverk ville sikre høg kvalitet og høg etisk standard på arbeidet til rekneskapsførarane (Kristoffersen, 2014)

2.5 Rekneskapsyrket si utvikling - "Det digitale skiftet" og verdiskaping i dag

Den seinaste tida har det skjedd store teknologiske endringar som har hatt ein direkte innverknad på rekneskapsførarbransjen. Nye, integrerte økonomisystem på marknaden gjer det enklare for rekneskapsførarane å gjere arbeidet sitt på ein meir effektiv måte (Riise, 2004). Samstundes tek nye datasystem og nettløysingar over mykje av det arbeidet som rekneskapsførarane tidlegare gjorde manuelt. Myndighetene har sett nye krav til rekneskapsførarane og i tillegg har kundane ei anna forventning til rekneskapsførarane i dag enn det dei hadde tidlegare. Såleis er den tradisjonelle rekneskapsføraren på veg til å viskas ut, i takt med inntoget av den moderne rekneskapsføraren (Riise, 2004).

Ei av dei største endringane i rekneskapsføraryrket er overgangen frå manuell til digital rekneskapsføring, der ein i større grad nytter programvare og integrerte rekneskapsystem. Dette har resultert i redusert manuell transaksjonsmengde, medan meir tid nyttast til filoverføringar, scanning av bilag, digital føring, remittering, lønnskøytingar etc. (Riise, 2004). Samstundes medførte ei endring i bokføringslova i 2012 lovleg bruk av elektronisk lagring av rekneskapsmateriale til redusert bruk av oppbevaring av rekneskapsmateriale i permar. Såleis er rekneskapsførarbransjen heilt avhengig av god programvare og annan elektronisk utstyr for å kunne vere konkurransedyktige (Ottersen, 2012; Riise, 2004). Auka bruk av programvarene gjer også til at regnskapsførarar får meir tid til kunden og har medført at det oppstår tettare samarbeid mellom rekneskapsfører og kunde (Basker & Tjølsen, 2016). Resultat av dette er at rekneskapsførarar må tilpasse seg nye roller for å imøtekomme nye krav frå kundar og for å vere konkurransedyktige. Til dømes er det mange rekneskapsførarar som i tillegg til å føre rekneskap også utfører andre oppgåver utover rekneskapsføring, for eksempel remittering og utbetaling av lønn for å nemne nokre (Riise, 2004). I tillegg har rekneskapsføraren også teke på seg rollen som økonomisk rådgjevar for kundar, då dei har

god innsikt i kundane sin økonomiske situasjon og kan kome med økonomiske råd som kan fremje drifta til kundane sine. Riise viser til at 84% av kundar har oppgitt å ha aukande behov for økonomiske rådgjevingstenester, og hevdar såleis at det i framtida vil bli viktigare med auka kundefokus og tettare kontakt mellom kunden og rekneskapsføraren (Andreassen, 2017; Riise, 2004).

Rekneskapsbransjen kjenneteiknast blant anna ved at det er mange tidsfristar å holde seg til, og at arbeidsmengda er ujamn fordelt over året. Såleis er bransjen prega av tidvis mykje overtidsarbeid. Likevel har digitaliseringa ført til at rekneskap er meir à jour enn tidlegare, då kundar som tidlegare har levert bilag manuelt tett opp mot frist for innlevering av meirverdiavgiftsterminen, no har moglegheit til å levere bilag løpande ved hjelp av digitale hjelpemidlar (Basker & Tjølsen, 2016). Til dømes blei det manuelle rekneskapet tidlegare oppdatert annan kvar månad, medan det digitale rekneskapet no kan bli oppdatert fleire gongar per veke. Dette medverkar til at rekneskapet blir eit betre avgjerdsgrunnlag og styringsverktøy for kunden, og kunden får betre kontroll og oversikt over eigen økonomi til ein kvar tid. Digitaliseringa har såleis medført at rekneskapsførarar har gått frå tradisjonell bokføring og registrering av historiske data, til å føre eit meir a-jour rekneskap der bokføring og registrering av data blir gjort løpande (Austheim, 2015). Vidare har også rekneskapsføraren si evne til å skape verdi endra seg, ved å ha fokus på innlevering av lovpålagt informasjon til myndighetene, samt ha eit større fokus på kunden og kunden sine behov.

3.0 Metode

3.1 Val av forskingsmetode og forskingsdesign

Forskingsdesign definerast som ein overordna plan for korleis ein skal belyse og svare på problemstillinga, og ein skil hovudsakleg mellom eksplorerande design, deskriptivt design og kausalt design (Sander, 2017b). Ved følgjande undersøking er det nytta kausalt design, då vi ønskja å finne ein statistisk årsakssamanhengar mellom to variablar ved å gjennomføre ein statistisk analyse som kan bekrefte eller avkrefte ein hypotese.

Forskingsmetode er ein overordna plan for korleis ein skal gjennomføre og løyse problemet. Metoden beskriv altså framgangsmåten ein nyttar for å løyse problemet. Når ein vel metode må ein ta utgangspunkt i problemstillinga, og ein skil hovudsakleg mellom kvalitative og kvantitative tilnærmingar til ei problemstilling (Andersen, 2010; Jacobsen, 2015). Ved bruk av ei kvalitativ tilnærming ynskjer ein å gå i djupne av eit fenomen og skape ei forståing av fenomenet, samt ende opp med detaljert og nyansert informasjon, og det vert henta inn mykje data frå enkelte hendingar. Ved kvantitative tilnærmingar ynskjer ein å teste ein teori ved bruk av talverdiar, samt å generalisere funna ved å gå i bredda på eit fenomen og gjengi resultata i tal. Tilfeldig seleksjon og ein viss storleik på utval er naudsynt for å få eit representativt utval av populasjonen (Andersen, 2010; Jacobsen, 2015).

3.1.1 Vår tilnærming

I vår undersøking har me valt eit analytisk forskingsperspektiv ved å studere verkelegheita etter objektive kriterium. Kvantitativ metode vart nytta for å kunne generalisere funn frå utval til populasjon av rekneskapsfirma i Noreg. Følgjande hypotesar vart sett i forkant av innsamling og analyse av data:

H0: Det er ingen forskjell på lønnsemd i rekneskapsfirma tilknytt kjede samanlikna med rekneskapsfirma som ikkje er tilknytt kjede, $B = 0$.

H1: Det er forskjell på lønnsemd i verksemdar knytt til kjede samanlikna med verksemdar ikkje knytt til kjeder, $B \neq 0$.

Vidare vart det etter skjønsmessige vurderingar tenkt at kjedetilknytte selskap var meir lønsame enn frittstående. Naudsynt informasjon til statistiske analysar vart samla inn frå til saman 315 utvalde rekneskapsverksemder. Tilfeldig seleksjon av frittstående verksemder og tilfredsstillande storleik av utvalet bidrog til god validitet på data. Med utgangspunkt i rapport av Gårseth-Nesbakk og Åmo (2013), valde me å nytte rentabilitetsmål og driftsresultat per tilsett som lønnssemsmål. I tillegg valde me å undersøkje forskjellar i nøkkeltala likviditetsgrad 1, gjeldsgrad og eigenkapitalandel hjå kjedetilknytte og frittstående verksemder. Det vart også samla inn data på forklaringsvariablar i regresjonsmodellar, og lineær regresjon vart nytta til å analysere data.

3.2 Populasjon og utval

Som utgangspunkt for denne undersøkinga vart årsrekneskap for rekneskapsåret 2016 nytta, då data for 2017 ikkje var klare ved starten på studiet. I løpet av 2016 var det registrert totalt ca. 10 500 verksemder under næringskoden 69.201, rekneskap og bokføring. Av desse var det 3383 aktive verksemder med over 1 000 kr i driftsinntekt som hadde sendt inn rekneskap for rekneskapsåret 2016. Verksemdene var lokalisert i heile landet. 315 norske rekneskapsfirma vart inkludert i vår undersøking. Av desse bestod utvalet av 171 frittstående verksemder og 144 selskap som var tilknytt ei kjede. Statistisk inferens vart nytta, då seleksjon av frittstående verksemder vart tilfeldig utvald ved bruk av Norturas talgenerator (Nortura, 2018).

3.3 Bruk av programvare og statistiske analysar

Bisnode og nettsida www.proff.no som vert administrert av Proff Forvalt AS, vart brukt til å samle inn rekneskapstal til analysar. Statistiske analysar vart utført ved bruk av IBM Statistical Package for Social Sciences (SPSS) Statistics for Windows, Versjon 25, Inc. Chicago. Lineær regresjon og modellar frå multiple regresjonsanalysar vart nytta for å evaluere effekt av kjedetilknytning på utvalde lønnssemsmål, der det vart kontrollert for forklaringsvariablane alder på firma, tal på tilsette, organisasjonsform, lokalisering og storleik. Val av forklaringsvariablar var basert på vår teoretiske modell og tidlegare litteratur. Betakoeffisientar frå regresjonsmodellar vart tolka som forventta endring i høvesvis driftsresultat pr tilsett, totalkapitalrentabilitet, eigenkapitalrentabilitet, likviditetsgrad 1, eigenkapitalandel og gjeldsgrad ved å byte ut ei tilfeldig vald verksemd frå gruppa med frittstående med ei verksemd frå gruppa med kjedetilknytte, gitt at alt anna vert heldt

konstant. Signifikansnivå vart sett til å vere 5 prosent slik at sannsyn for å feilaktig forkaste nullhypotesen var mindre enn 5%. Verdiar med ein p-verdi $< 0,050$ vart antekne for å vere statistisk signifikante. Kontrollert R^2 vart nytta for alle oppgjevne verdiar for R^2 i våre regresjonsmodellar.

3.4 Innsamling av data

Ein grundig gjennomgang av prosedyre for innsamling av data vart gjennomført i forkant av datainnsamling, då data vart samla inn av ulike personar. Alle data vart registrert i Excel-skjema og eksportert til SPSS for statistisk analyse. Data som vart samla inn var: i) driftsinntekt, ii) tal på tilsette, iii) informasjon om kjedetilknyping, iv) selskapsform, v) årstal for etablering av selskap og vi) lokalisering av verksemda, samt data på totalkapitalrentabilitet, eigenkapitalrentabilitet, likviditetsgrad 1, gjeldsgrad og eigenkapitalandel. Definisjon av norske rekneskapskjeder og kjedetilknyppte verksemdar tok utgangspunkt i eigenkomponert liste over selskap omtalt som rekneskapskjeder etter søk på Internet med søkeord "regnskapskjede". I tillegg vart det nytta ei oversikt tilsendt til oss frå kontaktperson i Regnskap Norge. Definisjon av rekneskapskjede vart basert på eigarstruktur og bestod av heileigde og franchisebaserte kjedeverksemdar. Rekneskapskjedene sine nettsider vart nytta til å finne alle tilknyppte verksemdar, då det gjekk klart fram av deira nettsider kva kontor som var tilknyppte, samt kvar dei var lokalisert.

3.5 Kategorisering av data

Kategorisering av data som vart nytta i multiple regresjonsanalysar er vist i Tabell 1. Kjedetilknyping vart definert med dummy-variablar, der frittståande verksemdar fekk verdien 0, medan kjedetilknyppte verksemdar fekk verdien 1. Vidare vart utval delt i to grupper basert på kjedetilknyping, der gruppe med frittståande verksemdar vart kategorisert som gruppe 1, medan gruppe med kjedetilknyppte verksemdar vart kategorisert som gruppe 2. Lokalisering av verksemdar vart definert med dummy-variablar for å skilje mellom selskap lokalisert i urbane strøk og verksemdar lokalisert i rurale strøk. Verksemdar lokalisert i by fekk verdien 1, medan verksemdar ikkje tilhøyrande by fekk verdi 0, og Geir Thorsnæs' (2017) definisjon av norske byar i Store Norske Leksikon vart nytta som grunnlag. Alder på verksemdene vart rekna som differansen mellom året 2016 og årstal for etablering. Driftsinntekt vart nytta som mål på storleik av verksemdar. Då denne variabelen hadde veldig stor rekkevidde (frå verksemdar med lågast driftsinntekt på 12 000 kr til verksemdar med høgast driftsinntekt på

462 314 000 kr) vart logaritmetransformasjon med naturleg logaritme og talet e som grunntal utøvd for redusere ringverknadane. Organisasjonsform vart kategorisert som følgjande: aksjeselskap (AS) = 1, ansvarleg selskap (ANS) = 2, selskap med delt ansvar (DA) = 3, enkeltpersonsføretak (EPF) = 4 og samverkeføretak (SA) = 5.

Tabell 1: Kategorisering av variablar til bruk i statistiske analysar

Variablar	Skala	Verdiar
Driftsresultat	Forholdstalskala	
Tal på tilsette	Forholdstalskala	
Kjedetilknyping	Nominal skala	0 = inga kjedetilknyping 1 = kjedetilknyp
Storleik*	Forholdstalskala	
Selskapsform	Nominal skala	1 = AS 2 = ANS 3 = DA 4 = EPF 5 = SA
Alder	Forholdstalskala	
Lokalisering	Nominal skala	0 = ikkje by 1 = by

* Definert som $\ln(\text{omsetning})$.

** Manglande verdiar vart definert som missing value

3.6 Framgangsmåte og evaluering av metode

Ved evaluering av forskingsmetode er det viktig å sjå på graden av validitet (gyldigheit), graden av reliabilitet (pålitelegheit) og i kva grad funna kan generaliserast.

Validitet handlar om i kva grad undersøkinga gjev svar på det den er meint på å gje svar på og kor godt resultat i undersøkinga lykkast i å svare på problemstillinga (Dahlum, 2018). Intern validitet seier noko om resultat frå ei undersøking kan oppfattast som riktige og om funna beskriv eit fenomen på riktig måte. Såleis kan ein undersøke om desse tilseier at det er ein årsakssamanheng, og i kva grad funna i studien kan generaliserast (Jacobsen, 2015). I vår undersøking er det nytta ulike definisjonar, og val av definisjon kan ha innverknad på

resultat. Det kan tenkjast at vår definisjon av rekneskapskjede er ei potensiell kjelde til redusert validitet, då ein kunne oppnådd andre resultat dersom ei anna definisjon vart nytta. For å motverke dette gjekk me grundig fram for å avgjere kva verksemder som var kjedetilknytte. Fagperson tilsett i Regnskap Norge vart kontakta for informasjon om norske rekneskapskjeder og hans synspunkt vart nytta ved avgjering om kva for selskap som kunne definerast som ei rekneskapskjede i Noreg. I tillegg vart det utført søk på Internett med søkeord "regnskapskjede", og ein grundig gjennomgang av alle selskap vart utført i forkant av studiet. Fleire rekneskapskjeder var samanslåingar av tidlegare kjeder med andre namn, og difor var det naudsynt å gjere omfattande undersøkingar av desse fleire år tilbake i tid for å få god oversikt over alle kjeder i dag. Med utgangspunkt i desse undersøkingane og den tilsendte oversikta frå Regnskap Norge sette me saman ei liste over selskap som i dag vert rekna som rekneskapskjeder. Vidare vart det gjort grundige undersøkingar for å finne alle underavdelingar og tilhøyrande kontor som var kjedetilknytte. Opphavleg var det tenkt at kjedetilknytting ville gjenspeglast i namnet til kjedetilknytte verksemder. Dette viste seg å ikkje alltid vere tilfelle, då mange selskap hadde beholdt namnet dei hadde før samanslåing. Difor vart nettsida til rekneskapskjedene nytta til å finne alle tilknytte verksemder, då det kom klart fram av denne kva kontor som var tilknytte kjeda og kvar dei var lokalisert. Dette syntes å vere eit godt utgangspunkt for vår definisjon av rekneskapskjede, og såleis vart det tenkt at validiteten til undersøkinga vart styrka grunna alle våre omfattande gjennomgangar i forkant av analyse. Ved definisjon av lokalisering som forklaringsvariabel vart det skilja mellom by og ikkje by, og definisjon av norske byar i Store norske Leksikon vart nytta til å avgjere kva som var norsk by (Thorsnæs, 2017). Det kan tenkjast at denne definisjonen er noko vag, då område som ligg i nærleik av byar også kan vere urbane strøk, men som likevel ikkje er definert som by. Såleis kan dette ha ein innverknad på resultat og redusere den interne validiteten til studien. Likevel er lokalisering ein viktig forklaringsvariabel som styrker validiteten til vår teoretiske modell.

Ved innsamling av data vart verksemder som nytta næringskoden 69.201 "bokføring og rekneskapstenester" rekna som ein del av populasjonen. Det vart likevel observert at ein del verksemder som ikkje var reine rekneskapsfirma også nytta denne koden. Såleis kan det tenkjast at nokre av desse verksemdene vart inkludert i vårt utval. Likevel vart det gjort gjennomgåande forsøk på å reinske desse ut i frå vårt utval ved å undersøke alle dei inkluderte verksemder nærare på Internett før analyse. Det viste seg også at tal på kjedetilknytte verksemder var betydeleg mindre enn føresett. Såleis vart ikkje vår gruppe av

kjedetilknytte verksemder eit tilfeldig utval, men ei gruppe beståande av alle verksemder som samsvarde med vår definisjon av kjedetilknytning. Likevel vart denne gruppa rekna for å vere eit utval, då rekneskapsåret 2016 kan sjåast på som eit tilfeldig trekt år frå ein serie med repetisjonar av alle åra som inngår i populasjonen av rekneskapsår.

Det vart observert store skilnadar i korleis verksemder rapporterte tal på tilsette i årsmeldinga, då nokre verksemder rapporterte tal på årsverk, medan andre rapporterte tal på kvinner og menn som arbeidde i organisasjonen. Dette innebar at skilnadane i rapporteringa gjorde det vanskeleg å finne tilstrekkelege tal tilsette som arbeidde i verksemdene. I tillegg vart det observert skilnad på tal tilsette oppgjeve i årsmeldinga og på nettsida www.proff.no. Difor vart opplysningane i årsmelding brukt som utgangspunkt, då me såg på dette som mest påliteleg mål på tal tilsette.

I vår undersøking vart 315 norske rekneskapsfirma inkludert. Undersøkinga kan derimot ikkje generaliserast til andre populasjonar i andre land eller andre bransjar, og har difor eit avgrensa gyldigheitsområde (Jacobsen, 2015; Sander, 2017c). På ei anna side vart storleik på utvalet vurdert som tilfredsstillande i samsvar med litteratur på området (Field, 2009; Pallant, 2010), noko som bidrog til god statistisk validitet på data. På bakgrunn av dette meiner me at utvalet vårt kan vere representativt, og at våre funn kan generaliserast til populasjon av norske rekneskapsverksemder.

Reliabilitet handlar om i kva grad undersøkinga representerer den verkelege situasjonen (Svartdal, 2018). Ei undersøking vil ha høg reliabilitet dersom undersøkinga kan gjerast mange gonger og framleis gje same svar, og relevante faktorar som påverkar reliabiliteten er målefeil og målepresisjon, samt kva grad måleresultata er stabile og presise (Befring, 2014).

Det er berre rekneskapspliktige som er lovpålagt å sende inn informasjon til Brønnøysundregistrene, og verksemder organisert som enkeltpersonføretak er ikkje pliktige til å levere årsrekneskap. Såleis var ikkje enkeltpersonsføretak frå vårt utval representative, då desse har levert sitt årsrekneskap frivillig. Samstundes er ikkje driftsresultat frå enkeltpersonsføretak samanliknbare med driftsresultat i aksjeselskap, då privatuttak til eigarar av enkeltpersonsføretak ikkje førast som driftskostnad i deira rekneskap på same måte som lønnsutbetalingar i eit aksjeselskap (Altinn, 2017). Dette kan tenkjast å svekke reliabiliteten til undersøkinga. Me meinte likevel at det var av interesse å inkludere enkeltpersonføretak frå

vårt utval i analysar, då denne organisasjonsforma utgjer ein stor del av alle norske rekneskapsverksemdar (Gårseth-Nesbakk & Åmo, 2012). Multiple regresjonsanalysar med organisasjonsform som ein forklaringsvariabel syntes difor å vere ei god løysing på problemet, og såleis meiner me at påviste samanhengar frå våre statistiske analysar ikkje skuldast spuriøse effektar av organisasjonsform.

I følgjande undersøking vart data samla inn data frå Brønnøysundregistrene via Bisnode og nettsida www.proff.no. Då dette ikkje er informasjon som er innsamla spesifikt for vårt føremål, kan dette svekke reliabiliteten til studien (Halvorsen, 2008). Likevel synest desse kjeldene å vere pålitelege og truverdige kjelder, då dette er offentleg informasjon som byggjer på ferdige godkjente årsrekneskap og som blant anna skal sikre økonomisk tryggleik mellom verksemdene og deira interessentar (Brønnøysundregistrene, 2018; Holmøyvik, 2009).

Me observerte stor spreiding av verdiar i det innsamla datamateriale, og av dette vart det tenkt at stor variasjonsbreidde kunne bidra til skeiv estimering. Difor vart ekstreme verdiar ekskludert i alle analysar for å forhindre for stor innverknad av dette. Det kan også tenkjast at me burde ha inkludert fleire forklaringsvariablar i våre multiple regresjonsanalysar som kunne hatt vesentlege innverknadar på resultatata. Me meiner likevel at våre resultat har god validitet og reliabilitet, då det er nytta ein god teoretisk modell og kontrollert for viktige forklaringsvariablar med bakgrunn i litteraturen for kunne utelukke spuriøse effektar av desse på samanhengar mellom kjedetilknytning og lønnsmdmål.

Ei rekkje ovannemnde tiltak er utført for å sikre validiteten og reliabiliteten i vår undersøking. Det er også gjort grundige forsøk på å hindre unøyaktigheit, og til tross for moglege veikskapar som er påpeika i dette delkapittelet, meiner me at oppgåva har høg validitet og reliabilitet, og at data me har brukt er relevante og eigna til å belyse vår problemstilling.

3.7 Etiske omsyn

Det er i utgangspunktet tre grunnleggjande krav innan norsk forskningsetikk som omhandlar forholdet mellom forskaren og forskingsobjekta (Jacobsen, 2015). Krava knyter seg til at ein skal ha informert samtykke, at forskingsobjekta har krav til privatliv og at informasjonen blir

gjengjeve korrekt. I vår oppgåve har me i liten grad vore i direkte kontakt med personar, då all nødvendig informasjon er henta frå offentlege register i Brønnøysundregistrene og Internettsida www.proff.no. Sidan dette er offentlege register er det ikkje krav om samtykke eller halde informasjonen konfidensiell. Informasjon som er motteke via e-post er presentert på korrekt måte, og det er gjeven løyve frå Svein Austheim i frå Regnskap Norge til å nytte hans definisjonen på kjedetilknyping.

3.8 Kjeldekritikk

Kjeldekritikk vert nytta for å vurdere truverdigheita til informasjonen som vert innhenta (Orgeret, 2017). For å skrive ei god oppgåve, er det viktig at informasjonen som blir henta inn er bygd på pålitelige kjelder. I vår oppgåve er teoretisk modell bygd på vitskapelege fagfellelvurderte artiklar, bøker av kjende forfattarar, doktorgradsavhandlingar, mastergradsavhandlingar, bacheloroppgåver, offentlege rapportar og utredningar, samt oppslagsverk og pensumbøker. I tillegg er det nytta ein del nettsider, noko som kan vurderast som upålitelege kjelder, då publikasjonar på nettadresser er ikkje kritisk vurderte som artiklar i vitskapelege journalar og lett kan forfalskast (Johnson, 2015). Ved bruk av nettsider er truverdigheita og gyldigheita knytt til nettsida og forfattaren grundig vurdert, og vi har berre nytta dei nettsidene som me meinte var pålitelege.

4.0 Empiri – presentasjon av funn

4.1 Beskriving av utval

Av dei 315 inkluderte verksemder bestod 171 av frittstående føretak utan kjedetilknyping og 144 verksemder med kjedetilknyping. Alder på inkluderte selskap varierte frå nyetablerte verksemder til føretak som hadde eksistert i 96 år. Tal på tilsette varierte frå 1 tilsett til 791. Vidare var 81,3% av føretaka organisert som aksjeselskap, medan resterande bestod av 13% enkeltpersonføretak, 4,1% samverkeføretak, 0,6 % ansvarlege selskap og 0,6% selskap med delt ansvar. Frå utval var 41% av verksemder lokalisert i by, medan 59% var lokalisert i rurale strøk. Storleik på verksemder varierte frå føretak med årleg driftsinntekt på 12 000 kr til selskap med årleg driftsinntekt på 462 314 000 kr. Ulik eigarstruktur vart observert hjå kjedetilknyppte verksemder. Tal på eigarar og type eigarskap varierte, då nokre verksemder var heileigd av større selskap med aksjemajoritet, medan andre hadde beholdt lokalt eigarskap. Nokre selskap var også delvis eigd av tidlegare eigar og delvis eigd av kjeda.

4.2 Multiple regresjonsanalysar

Føresetnadar for regresjon og tilpassing av data

Alle aktuelle mål på lønnsemd vart analysert i multiple regresjonsanalysar. Desse vart definert som avhengige variablar og analysert i multiple regresjonsanalysar kontrollert for følgjande forklaringsvariablar: i) kjedetilknyping, ii) alder, iii) storleik, iv) organisasjonsform og v) tal på tilsette. Følgjande er føresetnadar for utøving av lineær regresjon (Hanushek & Jackson, 1977; Pallant, 2010):

1. Avhengig variabel skal vere målt i forholdsskala eller intervallskala.
2. Residualar skal vere uavhengige.
3. Lineær samanheng mellom standardiserte og predikerte residualar for avhengig variabel.
4. Ingen signifikante ekstremverdiar.
5. Fråver av autokorrelasjon.
6. Fråver av høg korrelasjon mellom uavhengige variablar (multikollinearitet).
7. Lik varians for feilledda (homoskedastisitet).
8. Normalfordeling av residualar.

I følgjande analyser er det føreset at residualar er uavhengige, då ein grundig teoretisk modell ligg til grunn, og utval for frittstående verksemder er trekt tilfeldig. Normalfordeling av residualar er føreset ved sentralgrenseteoremet, gitt vår storleik på utvalet. Dersom ein trekk eit repetert utval frå same populasjon med same storleik så vil gjennomsnittet til kvar av trekningane følgje ei normalfordeling, sjølv om kvart av utvala ikkje gjer det. Ekskludering av ekstreme verdiar er utført for å sikre linearitet blant standardiserte og predikerte residualar, samt føresetnad om homoskedastisitet. Alle regresjonsanalysar synast å vere robuste då koeffisientar ikkje endrar forteikn eller får dramatiske endringar ved inkludering av forklaringsvariablar i regresjonsmodellar. Vidare vart det undersøkt i alle regresjonsanalysar om det eksisterte autokorrelasjon blant residualar, der Durbin-Watson test med d-verdi mellom 1,5 og 2,5 vart sett på som tilfredsstillande. I tillegg vart Variance Influence Factors (VIF) - verdiar < 5 sett på som tilfredsstillande verdiar for multikollinearitet.

4.2.1 Driftsresultat per tilsett

Box-plot frå deskriptive analysar viste stor spreining av data på driftsresultat per tilsett og residual plot av predikerte og standardiserte residualar viste teikn til heteroskedastisitet (sjå Figur I og II, Appendix 1). Verksemder med mindre enn - 200 000 kr og over 400 000 kr i driftsresultat per tilsett vart ekskludert med utgangspunkt i box-plot, då SPSS definerar verdiar markert med stjerne som uteliggjarar (Field, 2009). Etter ekskludering av ekstreme verdiar i samhøve med box-plot vart det observert mindre spreining av data, og det var ingen eintydig tendens til heteroskedastisitet (sjå Figur III og IV, Appendix 1). Det vart ikkje påvist multikollinearitet i data, då forklaringsvariablar hadde tilfredsstillande VIF-verdiar (sjå Tabell 2). Durbin-Watson test påviste lite teikn til autokorrelasjon blant residualar ($d = 1,838$). Data eksklusiv ekstreme verdiar vart vidare nytta i regresjonsanalyse.

Tabell 2: Effekt av kjedetilknyping på driftsresultat per tilsett frå multippel regresjonsanalyse, kontrollert for alder, tal på tilsette, organisasjonsform, lokalisering og storleik.

N =235	Driftsresultat per tilsett*				VIF
	b	(95% KI)	SE B	p-verdi	
Kjedetilknyping	-42,346	(-69,160 , -16,513)	13,101	0,001	1,316
Alder	0,210	(-0,565 , 0,986)	0,393	0,594	1,147
Tal på tilsette	-0,121	(-0,402 , -0,201)	0,097	0,030	1,144
Organisasjonsform	46,175	(24,225 , 68,125)	11,140	<0,001	1,158
Lokalisering	-5,078	(-28,189 , 18,032)	11,729	0,665	1,029
Storleik	24,936	(2,598 , 6,226)	4,657	<0,001	1,513

Følgjande symbol er nytta:

b = ustandardisert betakoeffisient, KI = konfidensintervall og SE = standard error.

*Driftsresultat per tilsett er gitt i tusendels verdier.

Vår regresjonsmodell frå multippel regresjonsanalyse var signifikant ($F(6,228) = 6,808$, $p < 0,001$, $R^2 = 0,130$). Det vart observert frå modell at kjedetilknyping hadde signifikant negativ effekt på driftsresultat per tilsett ($b = -42,346$, $p = 0,001$). Med utgangspunkt i p-verdiar var organisasjonsform den forklaringsvariabelen som hadde størst effekt på driftsresultat per tilsett i vår modell. I tillegg vart det observert at storleik hadde positiv signifikant effektar på driftsresultat pr tilsett, medan tal på tilsette hadde signifikant negativ effekt på driftsresultat per tilsett ($b = -0,121$, $p = 0,030$). Lineær regresjonsmodell kunne forklare 13% av total varians.

4.2.2 Totalkapitalrentabilitet

Uteliggjarar vart påvist med box-plot frå deskriptiv analyse, medan residual plot påviste lite innslag av heteroskedastisitet (sjå Figur I og II, Appendix 2). Verksemder med totalkapitalrentabilitet over 100% og under -40% vart ekskludert med utgangspunkt i box-plot, då dette vart definert som ekstreme verdier av SPSS. Etter ekskludering av uteliggjarar viste box-plot tydeleg mindre spreining av data, og residual plot viste lite innslag heteroskedastisitet (sjå Figur III og IV, Appendix 2). Vidare viste Durbin-Watson lite teikn til autokorrelasjon blant residualar ($d = 1,836$). VIF-verdiar påviste ikkje multikollinearitet, og med utgangspunkt i forbetring av føresetnadar for lineær regresjon vart data på

total kapitalrentabilitet eksklusiv ekstreme verdier brukt i multippel regresjonsanalyse som vist i Tabell 3.

Tabell 3: Effekt av kjedetilknyping på total kapitalrentabilitet frå multippel regresjonsanalyse, kontrollert for alder, tal på tilsette, organisasjonsform, lokalisering og storleik.

N =252	Total kapitalrentabilitet				VIF
	b	(95% KI)	SE B	p-verdi	
Kjedetilknyping	-8,726	(-14,438 , -3,024)	2,895	0,003	1,298
Alder	-0,001	(-0,174 , 1,172)	0,088	0,991	1,103
Tal på tilsette	-0,034	(-0,078 , 0,009)	0,022	0,123	1,110
Organisasjonsform	7,445	(2,890 , 11,999)	2,132	0,001	1,125
Lokalisering	-4,853	(-10,004 , 0,297)	2,615	0,065	1,034
Storleik	4,432	(2,598 , 6,226)	0,931	<0,001	1,504

Følgjande symbol er nytta:

b = ustandardisert betakoeffisient, KI = konfidensintervall og SE = standard error.

Regresjonsmodell frå multippel regresjonsanalyse var signifikant ($F(6,245) = 5,291$, $p < 0,001$, $R^2 = 0,093$). Modellen påviste at kjedetilknyping hadde signifikant negativ effekt på total kapitalrentabilitet ($b = -8,726$, $p = 0,003$). Basert på p-verdiar var kjedetilknyping den forklaringsvariabelen som hadde størst effekt på total kapitalrentabiliteten.

Forklaringsvariablane organisasjonsform og storleik hadde ifølgje modell signifikant positiv effekt på total kapitalrentabilitet. Vår regresjonsmodell kunne forklara 9,3% av total varians til data.

4.2.3 Eigenkapitalrentabilitet

Data hadde stor spreing ifølgje box-plot og residual plot viste tendens til heteroskedastisitet (sjå Figur I og II, Appendix 3). Med utgangspunkt i box-plot vart verksemder med eigenkapitalrentabilitet under -150% og over 300% ekskludert. Dette medverka til redusert spreing av data, samt forbetring av residual plot (sjå Figur III og IV, Appendix 3). Ingen eintydig tendens til heteroskedastisitet vart observert etter ekskludering, og Durbin-Watson test viste lite teikn til autokorrelasjon blant residualar ($d = 1,829$). Modell frå lineær regresjon

viste lite tendens til multikollinearitet etter VIF-verdiar, og med utgangspunkt i forbetring av lineære regresjonsføresetnadar vart eigenkapitalrentabilitet eksklusiv ekstreme verdiar brukt i multippel regresjonsanalyse (sjå Tabell 4).

Tabell 4: Effekt av kjedetilknyping på eigenkapitalrentabilitet frå multippel regresjonsanalyse, kontrollert for alder, tal på tilsette, organisasjonsform, lokalisering og storleik.

N =234	Eigenkapitalrentabilitet				VIF
	b	(95% KI)	SE B	p-verdi	
Kjedetilknyping	-26,776	(-47,227 , -6,276)	10,404	0,011	1,341
Alder	-0,251	(-0,854 , 0,351)	0,306	0,412	1,096
Tal på tilsette	-0,247	(-0,502 , 0,008)	0,129	0,057	1,087
Organisasjonsform	24,425	(12,098 , 36,752)	6,256	<0,001	1,164
Lokalisering	5,514	(-12,582 , 23,611)	9,184	0,549	1,024
Storleik	16,696	(10,279 , 23,133)	3,257	<0,001	1,527

Følgjande symbol er nytta:

b = ustandardisert betakoeffisient, KI = konfidensintervall og SE = standard error.

Regresjonsmodell var signifikant ($F(6,227) = 6,342$, $p < 0,001$, $R^2 = 0,121$). Resultat frå modell viste same tendens som tidlegare regresjonsanalyse på totalkapitalrentabilitet, då det vart påvist signifikant negativ effekt av kjedetilknyping på eigenkapitalrentabilitet ($b = -26,776$, $p = 0,011$). Basert på p-verdiar var kjedetilknyping den forklaringsvariabelen som hadde størst effekt på eigenkapitalrentabilitet i vår modell. Det vart også påvist signifikante positive effektar av organisasjonsform og storleik. Lineær regresjonsmodell forklarte 12,1% av total varians.

4.2.4 Likviditetsgrad 1

Box-plot viste stor spreing av data, og residual plot viste innslag av heteroskedastisitet (sjå Figur I og II, Appendix 4). Verksemder med likviditetsgrad 1 høgare enn 3 vart ekskludert med utgangspunkt i box-plot, noko som medvirka til tydeleg forbetring av føresetnadar for lineær regresjon (sjå Figur III og IV, Appendix 4). Durbin-Watson test viste lite teikn til autokorrelasjon blant residualar i modellen ($d = 2,195$), og multikollinearitet vart ikkje påvist

i data etter VIF-verdiar (sjå Tabell 5). Likviditetsgrad 1 eksklusiv ekstreme verdiar vart nytta i multipel regresjon, og modell frå analyse er vist i Tabell 5.

Tabell 5: Effekt av kjedetilknyping på likviditetsgrad 1 frå multipel regresjonsanalyse, kontrollert for alder, tal på tilsette, organisasjonsform, lokalisering og storleik.

N = 258	Likviditetsgrad 1				
	b	(95% KI)	SE B	p-verdi	VIF
Kjedetilknyping	-0,189	(-0,376 , -0,002)	0,095	0,048	1,489
Alder	0,005	(-0,001 , 0,010)	0,003	0,122	1,141
Tal på tilsette	-0,001	(-0,003 , 0,000)	0,001	0,160	1,186
Organisasjonsform	-0,038	(-0,134 , 0,059)	0,049	0,443	1,314
Lokalisering	-0,186	(-0,344 , 0,059)	0,080	0,022	1,035
Storleik	0,064	(-0,002 , 0,131)	0,034	0,058	1,899

Følgjande symbol er nytta:

b = ustandardisert betakoeffisient, KI = konfidensintervall og SE = standard error.

Modellen var signifikant ($F(6,251) = 2,691$, $p = 0,015$, $R^2 = 0,038$). Det vart observert signifikant negativ effekt av kjedetilknyping på likviditetsgrad 1 ($b = -0,189$, $p = 0,048$). I tillegg viste modellen at lokalisering var negativt assosiert med likviditetsgrad 1 ($b = -0,186$, $p = 0,022$). Etter p-verdiar var det ingen forklaringsvariablar som hadde positivt effekt på likviditetsgrad 1, medan kjedetilknyping var den forklaringsvariabelen med størst effekt. Regresjonsmodell kunne forklare 3,8% av total varians.

4.2.5 Gjeldsgrad

Box-plot frå deskriptiv analyse viste stor spreining av data, og residual plot viste innslag av heteroskedastisitet (sjå Figur I og II, Appendix 5). Ekskludering av verksemder med gjeldsgrad større enn 5% og mindre enn -5% vart ekskludert med utgangspunkt i box-plot. Ekskludering av tilfeller definert som uteliggjarar av SPSS resulterte i forbetring av føresetnadar for regresjon (sjå Figur III og IV, Appendix 5). Durbin-Watson test påviste lite teikn til autokorrelasjon av residualar i modellen ($d = 1,963$) og det var ikkje innslag av

multikollinearitet i data etter VIF-verdiar (sjå Tbaell 6). Data på gjeldsgrad eksklusiv ekstreme verdiar vart nytta i multippel regresjon, modell er vist i Tabell 6.

Tabell 6: Effekt av kjedetilknyping på gjeldsgrad frå multippel regresjonsanalyse, kontrollert for alder, tal på tilsette, organisasjonsform, lokalisering og storleik.

N = 251	Gjeldsgrad				
	b	(95% KI)	SE B	p-verdi	VIF
Kjedetilknyping	0,050	(-0,444 , 0,344)	0,200	0,803	1,459
Alder	-0,001	(-0,012 , 0,010)	0,006	0,847	1,105
Tal på tilsette	-0,005	(-0,010 , 0,000)	0,002	0,038	1,090
Organisasjonsform	-0,186	(-0,361 , -0,011)	0,089	0,037	1,256
Lokalisering	0,119	(-0,214 , 0,452)	0,169	0,481	1,027
Storleik	0,323	(0,209 , 0,436)	0,058	<0,001	1,575

Følgjande symbol er nytta:

b = ustandardisert betakoeffisient, KI = konfidensintervall og SE = standard error.

Modellen var signifikant ($F(6,220) = 10,180$, $p < 0,001$, $R^2 = 0,217$). Gjeldsgrad var ikkje signifikant assosiert med kjedetilknyping ($p = 0,803$). I følgje modell var organisasjonsform signifikant assosiert med gjeldsgrad. Samstundes vart det også observert ein signifikant positiv effekt av storleik på gjeldsgrad, og ein signifikant negativ effekt av tal på tilsette på gjeldsgrad ($b = -0,005$, $p = 0,038$). Lineær regresjonsmodell kontrollert for alder, tal på tilsette, organisasjonsform, lokalisering og storleik kunne forklare 2,17% av total varians.

4.2.6 Eigenkapitalandel

Box-plot viste stor spreiding av data, då nokre tilfeller med betydelege negative verdiar vart observert. Verksemdar med mindre enn -50% i eigenkapitalandel vart ekskludert med utgangspunkt i Figur I, Appendix 6. Ekskludering av ekstreme verdiar i samhøve med box-plot resulterte i noko forbetring av modellen, og det var ingen eintydig tendens til heteroskedastisitet etter residual plot (sjå Figur III og IV, Appendix 6). Data på eigenkapitalandel eksklusiv ekstreme verdiar vart difor nytta i multippel regresjon, sjå Tabell 7.

Tabell 7: Effekt av kjedetilnknyting på eigenkapitalandel frå multipel regresjonsanalyse, kontrollert for alder, tal på tilsette, organisasjonsform, lokalisering og storleik.

N = 281	Eigenkapitalandel				
	b	(95% KI)	SE B	p-verdi	VIF
Kjedetilnknyting	2,717	(-4,189 , 9,632)	3,513	0,440	1,411
Alder	0,237	(0,028 , 0,445)	0,106	0,026	1,094
Tal på tilsette	0,044	(-0,009 , 0,098)	0,027	0,101	1,115
Organisasjonsform	3,122	(-0,191 , 6,416)	1,678	0,065	1,266
Lokalisering	-9,335	(-15,317 , -3,354)	3,038	0,002	1,028
Storleik	-3,846	(-5,918 , -1,773)	1,053	<0,001	1,640

Følgjande symbol er nytta:

b = ustandardisert betakoeffisient, KI = konfidensintervall og SE = standard error.

Modellen var signifikant ($F(6,274) = 6,664$, $p < 0,001$, $R^2 = 0,108$). Eigenkapitalandel var ikkje signifikant assosiert med kjedetilnknyting ($p = 0,440$). I følgje modell vart det observert ein signifikant positiv effekt av alder ($b = 0,237$, $p = 0,026$), samt signifikant negativ effekt av lokalisering ($b = -9,335$, $p = 0,002$) og storleik ($b = -3,846$ og $p < 0,001$) på gjeldsgrad, i tillegg til signifikant effekt av organisasjonsform. Lineær regresjonsmodell kontrollert for alder, tal på tilsette, organisasjonsform, lokalisering og storleik viste at 10,8% av total varians kunne fastsetjast med denne modellen.

4.3 Analysar i stratifisert gruppe

Det vart utført tilsvarende regresjonsanalysar som ovanfor i gruppe stratifisert etter organisasjonsform der berre aksjeselskap var inkludert, då denne forklaringsvariabelen var signifikant i alle våre regresjonsmodellar. Hensikta var å undersøkje om samanhengar mellom kjedetilnknyting og høvesvis driftsresultat per tilsett, totalkapitalrentabilitet, eigenkapitalrentabilitet og likviditetsgrad 1 var signifikant forskjellig mellom kjedetilknytte og frittstående aksjeselskap. I våre multiple regresjonsanalysar i stratifisert gruppe vart tilfeller definert som uteliggjarar av SPSS ekskludert, då føresetnadar for lineær regresjon ikkje vart møtt ved bruk av rådata. Modellane vart kontrollert for alder, tal på tilsette, lokalisering og storleik, i samsvar med våre tidlegare analysar i opphavleg utval.

4.3.1 Driftsresultat per tilsett

Verksemder med ekstreme verdiar under -200 000 kr per tilsett og over 400 000 kr per tilsett vart ekskludert for å sikre føresetnadar for lineær regresjon. Data frå lineær regresjonsmodell er vist i Tabell 8. Det vart ikkje påvist tydelege teikn til autokorrelasjon blant residualar etter Durbin-Watson test ($d = 1,767$), og etter VIF-verdiar vart det ikkje påvist multikollinearitet i data.

Tabell 8: Effekt av kjedetilknyping på driftsresultat pr tilsett frå multippel regresjonsanalyse i stratifisert gruppe, kontrollert for alder, tal på tilsette, lokalisering og storleik.

N = 222	Driftsresultat per tilsett*				
	b	(95% KI)	SE B	p-verdi	VIF
Kjedetilknyping	-47,851	(-76,723 , -18,979)	14,648	0,001	1,302
Alder	0,154	(-0,792 , 1,100)	0,480	0,749	1,082
Tal på tilsette	-0,220	(-0,429 , -0,011)	0,106	0,039	1,149
Lokalisering	3,687	(-22,186 , 29,560)	13,127	0,779	1,009
Storleik	24,188	(13,742 , 34,633)	5,300	<0,001	1,484

Følgjande symbol er nytta:

b = ustandardisert betakoeffisient, KI = konfidensintervall og SE = standard error.

*Driftsresultat pr tilsett er gitt i tusendels verdiar.

Modellen frå vår regresjonsanalyse var signifikant ($F(5,216) = 4,891$, $p < 0,001$, $R^2 = 0,081$).

Kjedetilknyping hadde signifikant negativ effektar på driftsresultat pr tilsett i stratifisert gruppe ($b = 47,851$, $p = 0,001$). Det vart også observert ein signifikant negativ effekt av tal på tilsette på driftsresultat pr tilsett ($b = -0,220$, $p = 0,039$). Modell frå Tabell 8 kunne forklare 8,1% av total varians.

4.3.2 Totalkapitalrentabilitet

Tabell 9 syner modell frå multippel regresjonsanalyse med totalkapitalrentabilitet som avhengig variabel i stratifisert gruppe. Verksemder med ekstreme verdiar over -40% og under 100% vart ekskludert i analysen for å sikre føresetnad for regresjon. Durbin-Watson test viste ikkje tydeleg teikn på autokorrelasjon blant residualar ($d = 1,744$), og det var lite innslag av multikollinearitet målt ved VIF-verdiar (sjå Tabell 9).

Tabell 9: Effekt av kjedetilknyping på total kapitalrentabilitet frå multippel regresjonsanalyse i stratifisert gruppe, kontrollert for alder, tal på tilsette, lokalisering og storleik.

N =233	Total kapitalrentabilitet				VIF
	b	(95% KI)	SE B	p-verdi	
Kjedetilknyping	-6,855	(-12,385 , -1,324)	2,807	0,015	1,271
Alder	<0,001	(-0,184 , 0,184)	0,093	0,997	1,085
Tal på tilsette	-0,028	(-0,069 , 0,014)	0,021	0,186	1,112
Lokalisering	-5,122	(-10,176 , -0,068)	2,565	0,047	1,025
Storleik	3,455	(1,660 , 5,251)	0,911	<0,001	1,451

Følgjande symbol er nytta:

b = ustandardisert betakoeffisient, KI = konfidensintervall og SE = standard error.

Modellen frå vår regresjonsanalyse var signifikant ($F(5,227) = 3,670$, $p = 0,003$, $R^2 = 0,054$). Det vart observert ein signifikant negativ effekt av kjedetilknyping på total kapitalrentabilitet i stratifisert gruppe ($b = -6,492$, $p = 0,028$). Lokalisering hadde også signifikant negativ effekt på total kapitalrentabilitet ($b = -5,122$, $p = 0,047$). Av total varians kunne regresjonsmodell frå Tabell 9 forklare 5,4%.

4.3.3 Eigenkapitalrentabilitet

Ekstreme verdiar under -150% og over 300% vart ekskludert. Tabell 10 syner modell frå multippel regresjonsanalyse av data. Durbin-Watson test viste ikkje teikn til autokorrelasjon blant residualar ($d = 1,840$), og data viste ikkje tydeleg innslag av multikollinearitet etter VIF-verdiar.

Tabell 10: Effekt av kjedetilknyping på eigenkapitalrentabilitet frå multippel regresjonsanalyse i stratifisert gruppe, kontrollert for alder, tal på tilsette, lokalisering og storleik.

N = 206	Eigenkapitalrentabilitet				
	b	(95% KI)	SE B	p-verdi	VIF
Kjedetilknyping	-23,125	(-44,259 , -1,991)	10,719	0,032	1,280
Alder	-0,287	(-0,976 , 0,401)	0,349	0,411	1,100
Tal på tilsette	-0,230	(-0,484 , 0,025)	0,129	0,077	1,083
Lokalisering	7,032	(-12,006 , 26,069)	9,655	0,467	1,015
Storleik	14,145	(7,385 , 20,905)	3,428	<0,001	1,436

Følgjande symbol er nytta:

b = ustandardisert betakoeffisient, KI = konfidensintervall og SE = standard error.

Modellen frå vår regresjonsanalyse var signifikant ($F(5,203) = 3,765$, $p = 0,003$, $R^2 = 0,062$). Kjedetilknyping hadde signifikant negativ effekt på eigenkapitalrentabilitet i stratifisert gruppe ($b = -23,125$, $p = 0,032$). I tillegg var storleik signifikant assosiert med eigenkapitalrentabilitet. Modell kunne forklare 6,2% av total varians.

4.3.4 Likviditetsgrad 1

Multippel regresjonsanalyse kontrollert for alder, tal på tilsette, lokalisering og storleik vart nytta. Verksemdar med likviditetsgrad over 3 vart ekskludert. Durbin-Watson test viste ikkje tydeleg teikn på autokorrelasjon blant residualar ($d = 2,125$), og data viste ikkje innslag av multikollinearitet etter VIF-verdiar. Tabell 11 syner vår modell frå multippel regresjonsanalyse av likviditetsgrad 1 i stratifisert gruppe.

Tabell 11: Effekt av kjedetilknøying p  likviditetsgrad 1 fr  multippel regresjonsanalyse i stratifisert gruppe, kontrollert for alder, tal p  tilsette, lokalisering og storleik..

N = 225	Likviditetsgrad 1				
	B	(95% KI)	SE B	p-verdi	VIF
Kjedetilknøying	-0,114	(-0,289 , 0,061)	0,089	0,202	1,383
Alder	0,003	(-0,003 , 0,009)	0,003	0,395	1,163
Tal p� tilsette	-0,001	(-0,002 , 0,001)	0,001	0,339	1,208
Lokalisering	-0,227	(-0,379 , -0,076)	0,077	0,003	1,025
Storleik	0,012	(-0,057 , 0,081)	0,035	0,728	1,730

F lgjande symbol er nytta:

b = ustandardisert betakoeffisient, KI = konfidensintervall og SE = standard error.

Modellen v r fr  regresjonsanalyse var signifikant ($F(5,219) = 2,507$, $p = 0,031$, $R^2 = 0,033$).

Det vart ikkje observert nokon signifikant samanheng mellom likviditetsgrad 1 og kjedetilknøying ($p = 0,202$). Lokalisering var den forklaringsvariabelen som hadde signifikant effekt p  likviditetsgrad 1 i regresjonsmodell fr  Tabell 11 ($b = -0,227$, $p = 0,003$). Modell fr  Tabell 11 kunne forklare 3,3 % av total varians.

5.0 Avslutning

5.1 Oppsummering

Vårt hovudmål var å undersøkje samanhengen mellom kjedetilknyping og mål på lønnsemd hjå norske rekneskapsførarverksemdar. I undersøkinga studerte me effekten av kjedetilknyping på høvesvis driftsresultat per tilsett, totalkapitalrentabilitet, eigenkapitalrentabilitet, likviditetsgrad 1, gjeldsgrad og eigenkapitalandel i modellar frå multiple regresjonsanalysar. Ved definisjon av kjedetilknyping vart det nytta ei oversikt frå kontaktperson i Regnskap Norge, samt liste over verksemdar som omtalte seg sjølve som rekneskapskjeder etter grundige søk på Internett. I forkant av undersøkinga vart det tenkt at det eksisterte ein positiv assosiasjon mellom kjedetilknyping og mål på lønnsemd hjå norske rekneskapsverksemdar, då tidlegare litteratur har indikert positive samanhengar mellom strategiske alliansar og lønnsemd i norsk matvare- og revisjonsbransje (Karrierestart, 2014; Libell, 2013; Nærings- og Fiskeridepartementet, 2017). Det er også vist tydelege samanhengar mellom overleving og strategisk kjedesamarbeid i rekneskaps- og revisjonsbransjen i tidlegare internasjonale studiar (R. Baskerville & Hay, 2006; R. F. Baskerville & Hay, 2010; Sinkin & Putney, 2017). Kvantitativ metode vart nytta for å kunne generalisere funn frå undersøking, og tilfeldig seleksjon av frittstående verksemdar, samt tilfredsstillande storleik av utvalet, bidrog til god statistisk validitet. Våre resultat viste signifikante negative effektar av kjedetilknyping på høvesvis driftsresultat pr tilsett, totalkapitalrentabilitet, eigenkapitalrentabilitet, likviditetsgrad 1. Om lag tilsvarande samanhengar vart observert i ei stratifisert gruppe, der utval bestod utelukkande av aksjeselskap.

315 norske rekneskapsverksemdar vart inkludert i undersøkinga. Av desse var 144 verksemdar kjedetilknyppt, medan 171 verksemdar var frittstående selskap. Frå frekvensanalyse vart det observert at aksjeselskap og enkeltpersonføretak var dei mest brukte organisasjonsformene, i tråd med tidlegare rapport på området (Gårseth-Nesbakk & Åmo, 2012). Blant dei inkluderte verksemdene i undersøkinga vart det observert at 41% heldt til i rurale område, medan resterande 59% var lokalisert i byar. Samstundes vart det også observert store aldersforskjellar i verksemdene, frå nyetablerte verksemdar til verksemdar som hadde eksistert i 96 år. Også tal på tilsette hadde stor variasjonsbreidde, då dei minste rekneskapsverksemdene hadde 0 tilsette, medan den største hadde 791 tilsette.

Det vart observert signifikant negativ effekt av kjedetilknyting på driftsresultat per tilsett, då vår regresjonsanalyse predikerte ein reduksjon på 42 346 kr per tilsett ved å byte ut ein tilfeldig valt frittstående verksemd med ein kjedetilknytt verksemd. Totalkapitalrentabilitet var også signifikant negativt assosiert med kjedetilknyting, der forventa reduksjon i totalkapitalrentabiliteten var 8,7%. Likeeins vart det påvist signifikant negativ effekt av kjedetilknyting på eigenkapitalrentabilitet, der forventa reduksjon i eigenkapitalrentabilitet var på 26,8%. Det vart også observert signifikant negativ effekt av kjedetilknyting på likviditetsgrad 1 i vår modell frå regresjonsanalyse, der forventa reduksjon i likviditetsgrad 1 var 0,189. Eit anna viktig funn frå regresjonsanalysen på likviditetsgrad 1 var at modellen predikerte ein signifikant negativ effekt av lokalisering på likviditetsgrad 1, då forventa reduksjon i likviditetsgrad 1 syntes å vere 0,186 ved å erstatte ei tilfeldig verksemd i rurale område med ei verksemd lokalisert i by. Det vart ikkje påvist signifikante samanhengar mellom kjedetilknyting og nøkkeltala eigenkapitalandel og gjeldsgrad. Andre interessante funn frå våre regresjonsanalysar var signifikant negativ effekt av tal på tilsette på driftsresultat per tilsett, i tillegg til signifikante negative effektar av lokalisering på høvesvis likviditetsgrad 1 og eigenkapitalandel. I tillegg viste modell frå vår regresjonsanalyse ein signifikant positiv effekt av storleik på gjeldsgrad.

Tilsvarende analysar vart utført i stratifisert gruppe, der inkluderte verksemdar berre omfatta aksjeselskap. Våre modellar frå multiple regresjonsanalysar i stratifisert gruppe predikerte signifikante negative effektar av kjedetilknyting på høvesvis driftsresultat per tilsett, totalkapitalrentabilitet og eigenkapitalrentabilitet i multiple regresjonsanalysar. Driftsresultat per tilsett var signifikant negativt assosiert med kjedetilknyting, der modell predikerte ein reduksjon på 47 851 kr per tilsett. Likeeins viste funn frå regresjonsanalysane at kjedetilknyting hadde signifikant negativ effekt på totalkapitalrentabilitet og eigenkapitalrentabilitet, med forventa reduksjon på høvesvis 6,86% og 21,87%. Dette samsvarde med funn frå våre regresjonsanalysar i opphavleg utval, då signifikante effektar av kjedetilknyting på avhengige variablar syntes å vere tilnærma like. Såleis syntes våre observasjonar av signifikante negative samanhengar å vere konsistente funn. Andre interessante funn frå regresjonsanalysane i stratifisert gruppe var signifikant negativ effekt av tal på tilsette på driftsresultat per tilsett, samt signifikante negative effektar av lokalisering på likviditetsgrad 1 og totalkapitalrentabilitet, då førstnemnde også samsvarde med funn frå regresjonsanalysen på likviditetsgrad 1 i opphavleg utval.

R-verdiar frå regresjonsanalysane viste at relativt lite av den total variansen til data på lønnsedsmål kunne forklarast av våre modellar, noko som kan tyde på at det er andre forklaringsvariablar som kan ha vesentlege betydingar for lønnsed i rekneskapsbyrå, og som bør inkludrast i eventuell seinare forskning på området.

5.2 Drøfting

Det finnst mange måtar å måle grad av lønnsed på i verksemder, og i vår studie er det berre undersøkt eit fåtal utvalde mål på lønnsed. I ei tidlegare kvalitativ studie av Inger Kristin Dale og Ingvild Merete Hagen (2016) vart det undersøkt om kvalitet på rekneskap utført av rekneskapsverksemder var forskjellig hjå frittståande rekneskapsverksemder samanlikna med kjedetilknytte. Resultata deira viste at korkje teknologiske eller lovmessige forskjellar vart reflektert i kvalitet på rekneskap til frittståande samanlikna med kjedetilknytte (Dale & Hagen, 2016). Det kan likevel synast frå vår studie at kjedetilknytning har ein påverknad på grad av lønnsed hjå norske rekneskapsverksemder, då det vart påvist signifikante negative effektar av kjedetilknytning på utvalde lønnsedsmål.

Det eksisterer stor kjennskap kring strategiske alliansar mellom verksemder. I studie frå New Zealand viser Baskerville og Hay (2010) til at effekten av organisatoriske samarbeidsstrategiar i form av fusjon og oppkjøp mellom globale revisjonsselskap og mindre lokale bedrifter har vore vesentleg for drifta, og at mindre verksemder som ikkje vart med i strategisk kjedesamarbeid ikkje greidde å overleve i marknaden. Den største fordel ved å inngå kjedesamarbeid med store aktørar var tilgang på forbetra revisjonsteknologi, som var naudsynt for å kunne vere konkurransedyktige. Funn frå vår studie kan synast å indikere at kjedesamarbeid har ein negativ verknad på lønnsed blant norske rekneskapsfirma, då det vart demonstrert signifikante negative effektar av kjedetilknytning på lønnsed. Dette var til dels eit overraskande funn, då dette er i strid med studie frå New Zealand som viser til sterk dominans av kjedetilknytte føretak i revisjonsbransjen (R. Baskerville & Hay, 2006; R. F. Baskerville & Hay, 2010). Likevel er ikkje studiar samanliknbare, då ulike bransjer er studert og anna framgangsmåte er nytta. På ei anna side kan det synast som at den norske revisjonsbransjen også er prega av å vere dominert av store internasjonale selskap (Karrierestart, 2014). Ein skulle difor tru at suksessen som er observert blant internasjonale og nasjonale kjedetilknytte revisjonsselskap ville gjenspeglast i rekneskapsbransjen. Såleis synast våre funn å vere særst interessante, då me ikkje har funne tidlegare undersøkingar som liknar det me har gjort. Det kan tenkjast at dei positive samanhengane som vist i revisjonsbransjen

kan komme av positiv selektering blant dei globale selskapa, då det ikkje er tilfeldig kva einskild selskap som det globale selskapet vel å inkludera i kjeda. På ei anna side kan det synast som at kjedene i rekneskapsbransjen ikkje baserer seg på same måte, då det eksisterer langt fleire store internasjonale rekneskapskjeder. I tillegg er kjeder i norsk rekneskapsbransje relativt nye, og har ikkje utspring så langt tilbake som dei globale revisjonskjedene, og såleis har dei heller ikkje same moglegheit til å gjere same positive seleksjon. Ei anna årsak til negativ effekt av kjedetilknyping kan tenkjast å vere auke av kjedeavgifta. Auka kjedeavgift vil medføre forbetring i omsetning hjå hovudkontora i kjeda, medan det vil redusere resultatet hjå dei tilknytte kontora, då deira kostnadar aukar.

I rapporten til Gårseth-Nesbakk og Åmo (2012) kom det fram at dei mindre rekneskapsverksemdene jamt over gjorde det betre enn større verksemdar. Dei peikar på at dette kan komme av "veksesmerter" som ein ofte ser ved ekspansjon og fusjon av verksemdar. Det same gjer Skaar og Lindberg (2017) som refererer til veksesmerter grunna kritiske faktorar som oppdagast for seint. Det kan tyde på at ved ekspansjon og vekst vil det oppstå uventa organisatoriske utfordringar og tilhøyrande kostnadar som verksemdene ikkje greier å kompensere for, på tross av auka omsetning og inntening. Ved ekspansjon kan det også oppstå utfordringar med intern koordinering og avgjersler som må fattast raskt som ikkje vert prioritert (Gårseth-Nesbakk & Åmo, 2012; Skaar & Lindberg, 2017). I tråd med deira konklusjonar kan det tenkjast at veksesmerter kan vere ein av årsakene til den påviste negative effekten av kjedetilknyping på lønnsemd frå vår studie, då kjedetilknyping ofte er eit resultat av at ei verksemd som gjer det bra ønskjer å ekspandere. Kjedetilknyping i form av oppkjøp inneberer også ofte skifte av eigarstruktur i dei fusjonerte verksemdene, og det kan tenkjast at eigarskifte kan ha få innverknad på selskapets kapital. Til dømes kan det vere at eigarar i sjølveigde selskap vel å behalde mykje av overskotet i drifta, medan eigarar i kjedetilknypete selskap kan tenkjast å ta ut mykje meir i utbytte. Såleis vil dette ha ein innverknad på kapitalen i verksemda, og då også høvesvis totalkapitalrentabilitet og eigenkapitalrentabiliteten.

Også kjedesamarbeid i form av franchising eller hybridversjonar av franchising har vore viktige strategiar for overleving blant bedrifter. I takt med aukande bruk av franchise som forretningssystem er det utvikla utallege teoriar på området som belyser suksessraten kring konseptet, samt analysar om kvifor føretak går inn i franchise og kva som er kritiske faktorar for suksess (Calderon-Monge et al., 2017). Når det gjeld samanlikning av overleving blant

franchisetilknytte verksemder samanlikna med frittstående, vart det påvist i studie av Bates (1995) at nyetablerte verksemder med franchisetilknytning hadde lågare lønnsemd og lågare overlevingsrate enn uavhengige verksemder. Dette kan delvis gjenspeglast i våre funn, då vår definisjon av kjedetilknyping også omfatta franchisebaserte verksemder. Frå studie i 2017 vart det understreka av Calderong-Monge og kollegaer at franchiseverksemder med fokus på bærekraftig vekst og leiing har størst sjanse for å gjere suksess (Calderon-Monge et al., 2017). Likevel vert det påpeika av Laabs og Shiereck (2010) at positiv effekt av fusjon i bilindustrien kan synast å vere kortsiktig, då den observerte positive effekten ikkje lenger var til stades etter ein treårs periode. Gårseth-Nesbakk og Åmo (2012) peikar på i sin rapport at vekst og ekspansjon inneber blant anna auke i tal på tilsette. Det kan tenkjast at etter eit visst nivå vert det tyngre å drive ei verksemd di fleire tilsette det vert. Mikroøkonomisk teori definerer dette som avtakande skalautbytte, der ein gitt produksjon etter eit visst punkt aukar mindre enn bruken av produksjonsfaktorar (Hagen & Naug, 1975). Såleis kan det tenkjast at våre resultat angående vekst og kjedetilknyping samsvarar med Gårseth-Nesbakk og Åmos (2012) konklusjon, då auke i tal tilsette i samband med vekst og kjedetilknyping kan medføre redusert effektivitet og dårlegare resultat. Tilsvarande kan dette også tenkjast å samsvare med våre funn som viste negative effektar av tal på tilsette på høvesvis driftsresultat per tilsett og totalkapitalrentabilitet.

Andre interessante funn i vår studie var negative effektar av lokalisering på likviditetsgrad 1 og eigenkapitalandel, samt totalkapitalrentabilitet og likviditetsgrad 1 i stratifisert gruppe. Dette kan synast å vere i strid med tidlegare forskning på området som indikerar lågare likviditet for rurale verksemder, då desse ofte har høg kortsiktig gjeld samanlikna med urbane verksemder (Arena & Dewally, 2012). Arena og Dewally (2012) viste til at store avstandar kunne vere ein faktor som utgjorde skilnad i gjeld og likviditet hjå verksemder lokalisert i urbane og rurale strøk, då urbane verksemder hadde større moglegheit for å få gode lånevilkår hjå anerkjende bankar. I forhold til vår undersøking kan det tenkast at rurale bedrifter får lettare lån basert på tillit og lokal tilknyping. Det vart også funne negativ effekt av lokalisering på totalkapitalrentabilitet i forskinga til Arena og Dewally (2012), noko som samsvarar med undersøking av overlevingsraten i urbane versus rurale strøk utført av Deller og Conroy (2017). Dette er også i tråd med den negative effekten på totalkapitalrentabilitet som me fann i vår studie. I undersøkinga deira vart det synt til positiv trend av overleving blant nyetablerte verksemder i rurale strøk grunna lågare konkurranse og mindre risikotaking knytt til nye prosjekt (Deller & Conroy, 2017). Desse funna vert også gjenspegla i Henry Renski (2008) si

undersøking som syner at urbane strøk har betre potensial for vekst grunna større konkurranse, men at overlevingsraten ikkje vert høgare av den grunn. Kjededrift inneberer mykje standardisering og byråkrati, påpeikt av Baskerville og Hay (2006; 2010). Dei hevdar at standardiserte rutinar og prosedyrar som fungerer godt i større verksemder ofte ikkje vil fungere like godt i mindre verksemder i rurale strøk, då organisasjon og struktur kan opplevast annleis i mindre strøk. Dersom det i tillegg setjast eit sterkt press frå eit sentrallidd og nedover i systemet vil dette kunne medføre auka misnøye blant tilsette, samt auke i oppseiingar (R. Baskerville & Hay, 2006; R. F. Baskerville & Hay, 2010).

Gårseth-Nesbakk og Åmo (2012) viser blant anna i sin rapport til at verksemdorganisering, god handtering av interne prosessar, gode kunderelasjonar og auka fokus på læring og tenesteutvikling er faktorar som er viktige for å oppnå god lønnsemd i rekneskapsverksemder. Vidare peikar dei også på at gode relasjonar og tillit hjå kundar er særskild viktig for lønnsemd i rekneskapsverksemder. Det same vert understreka i Aanes (2013) sin rapport om kundeforhold i rekneskapsbransjen, då ho viser til at tillit er sterkt knytt til rolla som rekneskapsfører og at denne tilliten blir sterkare med tida. Samstundes viser ho også til at storleiken på rekneskapsførarselskapet i forhold til storleiken på kunden har noko å seie for tillit. Eit lite selskap verkar å vere meir nøgd med kontakten mellom partane om dei nytta eit mindre rekneskapsførarselskap, då det verkar som at rekneskapsførarselskapet prioriterte dei på lik linje med andre kundar (Aanes, 2013). Dette kan samsvare med våre funn, då det kan tenkjast at små frittståande føretak utan kjedetilknytning med få kundar etterkvart vil kunne utvikle nærare relasjonar til sine kundar over tid. Dette kan spele positivt inn på lønnsemd hjå rekneskapsverksemder, då lojalitet står sterkare ved nære relasjonar. Kjedetilknytte selskap kan derimot gi inntrykk av å verke for store og litt mindre kjende for kundar, noko som også kan henge saman med våre funn knytt til lokalisering. I urbane strøk vil det ofte vere store selskap med mange tilsette og mange kundar, der det kan vere vanskelegare å opprette like nære relasjonar. Samstundes kan det tenkjast at det er større utskifting av rekneskapsførarar blant kundar i urbane områder, då det er større konkurranse, og at kundane har fleire å velje mellom. Dette vert også støtta opp av Barkovitch (2013) sin rapport, som viser til at godt rykte og praktiske grunnar som lokalisering står sentralt hjå kundar ved val av rekneskapsverksemd. Desse konklusjonane kan synast å støtta våre funn der det vart påvist negativ effekt av lokalisering på lønnsemd, då det kan tenkjast at frittståande verksemder står meir fritt til å innfri spesifikke ønskjer frå kundar. Det kan til dømes vere eldre kundar som ikkje ønskjer å nytte nyare teknologi, men behalde opphavleg måte å levere bilag i permar på,

som dei seinare hentar. Kjedetilknytte selskap har ikkje same fridom til å innfri spesifikke krav frå kundar, då dei i større grad må forholde seg til standardiserte retningslinjer som er sett i kjeda. Likevel kan det tenkjast at inntoget av det digitale skiftet og auka digitalisering av rekneskapsforyrket i framtida vil medføre mindre behov for personleg kontakt mellom kundar og rekneskapsføraren. Rekneskapskontor blir mindre avhengig av at kundane må kome innom kontora og såleis kan dette føre til at lokalisering av rekneskapsverksemder i framtida ikkje vil vere like viktig som det er i dag. Det kan såleis tenkjast at ein tilsvarande undersøking som det me har gjort om 10-15 år ikkje hadde gitt same resultat.

5.3 Konklusjon

Samla funn frå våre resultat er som følgjer:

1. Kjedetilknytning hadde signifikant negativ effekt på lønnsemdsmåla totalkapitalrentabilitet, egenkapitalrentabilitet, driftsresultat per tilsett og likviditetsgrad 1.
2. Urbanisering hadde signifikant negativ effekt på likviditetsgrad 1.
3. Effekt av kjedetilknytning på totalkapitalrentabilitet, egenkapitalrentabilitet og driftsresultat per tilsett syntes å vere tilnærma lik i stratifisert gruppe der berre aksjeselskap var inkludert.
4. Våre regresjonsmodellar kunne forklare relativ liten del av total varians i lønnsemdsmål.

Me kan såleis ut i frå våre funn seie at kjedetilknytning kan synast å ha ein negativ effekt på lønnsemd hjå verksemder i norsk rekneskapsbransje.

5.4 Forslag til vidare forskning

Det er mykje som ligg innanfor feltet enn det som vert belyst i denne oppgåva, men som er interessante emne for vidare forskning. Funn frå vår studie som indikerar negative effektar av kjedetilknytning oppfatast som særst interessante, men årsaka til desse negative effektane er likevel uvisst, og vidare forskning på området er difor av interesse. Organisasjonskultur og interne konfliktar kan tenkjast å spele ei viktig rolle for forskjell i lønnsemd. Ytterlegare forskning på dette ville vore av interesse for å sjå om det kan vere viktige forklaringsvariablar for effekt av kjedetilknytning på lønnsemd.

Det hadde også vore av interesse å sjå på om funna våre kan komme av seleksjonsutval blant kjeder. Om det er positiv seleksjon til å bli med i ei kjede vil seie at verksemder blir ”valt ut” til å vere med. Ein kunne ha sett på tidsforskjellar, om det er effekt mellom kort og langsiktig kjedetilknyping og økonomiske forhold. Det hadde også vore interessant å sjå på typar av samanslutningar om det kan ha noko å seie for lønnsmda. Mogleg forskingsstrategi kan vere å gjennomføre ei tilsvarande undersøking som det vi har gjort, men med eit kvalitativt forskingsdesign.

Referanseliste

- Aanes, I. (2013). *Kundeforhold i regnskapsførerbransjen* (Mastergradavhandling). Institute for Research in Economics and Business Administration, Bergen.
- Altinn. (2017, 16. oktober). Skatt for enkeltpersonforetak. Henta frå <https://www.altinn.no/starte-og-drive/skatt-og-avgift/skatt/skatt-for-enkeltpersonforetak/>
- Andersen, G. (2010, 6. september). Valg av forskningsmetode. Henta frå <https://ndla.no/nb/node/56937?fag=27>
- Andreassen, R. W. (2017, 25. september). Dette er fremtiden for regnskapsbransjen. Henta frå <https://www.azets.no/blogg/fremtiden-for-regnskapsbransjen/>
- Arena, M. P. & Dewally, M. (2012). Firm location and corporate debt. *Journal of Banking and Finance*, 36(4), 1079-1092. doi:10.1016/j.jbankfin.2011.11.003
- Austheim, S. (2015, 29. januar). Er det stor forskjell i tidsbruk på manuell og digital bokføring? Henta frå <https://www.regnskapnorge.no/artikler/teknologi2/er-det-stor-forskjell-i-tidsbruk-pa-manuell-og-digital-bokforing/>
- Barkovitch, E. A. (2013). *Kundehåndtering og lønnsomhet - En studie av regnskapsbedrifter* (10/13). Bergen: Institute for Research in Economics and Business Administration.
- Basker, I. N. & Tjølsen, Ø. A. (2016). *Endringer i regnskapsbransjen - en bedriftscase*. Bergen: Norges Handelshøyskole.
- Baskerville, R. & Hay, D. (2006). The effect of accounting firm mergers on the market for audit services: New Zealand evidence. *Abacus*, 42(1), 87-104. doi:10.1111/j.1467-6281.2006.00186.x

- Baskerville, R. F. & Hay, D. (2010). The impact of globalization on professional accounting firms: Evidence from New Zealand. *Accounting History*, 15(3), 285-308.
doi:10.1177/1032373210367669
- Bates, T. (1995). Analysis of survival rates among franchise and independent small business startups. *Journal of Small Business Management*, 33(2), 26.
- Befring, E. (2014). *Forskningsmetode med etikk og statistikk* Det Norske Samlaget.
- Brønnøysundregistrene. (2018, 23. januar). Innsendingsplikt til Regnskapsregisteret. Henta frå <https://www.brreg.no/bedrift/innsending-av-arsregnskap/innsendingsplikt-til-regnskapsregisteret/>
- Calderon-Monge, E., Pastor-Sanz, I. & Huerta-Zavala, P. (2017). Economic Sustainability in Franchising: A Model to Predict Franchisor Success or Failure. *Sustainability*, 9(8).
doi:10.3390/su9081419
- Christoffersen, G.-K. & Hermansen, C. (2010). *Strategisk valg av organisasjonsstruktur i detaljhandel: en teoretisk og empirisk analyse fra møbel- og interiørbransjen* (Mastergradavhandling). Universitetet i Agder.
- Dahlum, S. (2018). Validitet. I E. Bolstad (Red.), *Store Norske Leksikon*. Henta frå <https://snl.no/validitet>
- Dale, I. K. & Hagen, I. M. (2016). *Kjedetilknyping eller ikkje?: Leverer frittstående og kjedetilknytt rekneskapskontor same kvalitet?* (Bacheloroppgåve). Høgskulen i Sogn og Fjordane.
- Deller, S. C. & Conroy, T. (2017). Business survival rates across the urban–rural divide. *Community Development*, 48(1), 67-85. doi:10.1080/15575330.2016.1246459
- Field, A. (2009). *Discovering statistics using SPSS : (and sex and drugs and rock 'n' roll)* (3. utg.). Los Angeles: SAGE.
- Finanstilsynet. (2011). *Årsmelding 2011*. Oslo: The Financial Supervisory Authority of Norway.
- Finanstilsynet. (2016). *Årsmelding 2016*. Oslo: The Financial Supervisory Authority of Norway.
- Finanstilsynet. (2018, mars). Konesjonsregisteret. Henta 4. april 2018 frå <https://www.finanstilsynet.no/konesjonsregisteret/>
- Gårseth-Nesbakk, L. & Åmo, B. W. (2012). *Lønnsomhet i regnskapsførerbransjen: store variasjoner og muligheter – bevisst satsing gir uttelling*. Bodø: Universitetet i Nordland,. Handelshøgskolen i Bodø.

- Hagen, O. & Naug, T. (1975). *Mikroøkonomikk : for økonomisk-administrative studier : 2.* Oslo.
- Halvorsen, K. (2008). *Å forske på samfunnet : en innføring i samfunnsvitenskapelig metode* (5. utg.). Oslo: Cappelen akademisk forl.
- Hammertrø, H. (2015). Regnskapsanalyse som rådgivningsverktøy. *Revisjon og regnskap*, 85(5), 20-28.
- Hanushek, E. A. & Jackson, J. E. (1977). *Statistical Methods for Social Sciences*. New York: Academic Press.
- Hennart, J.-F. (2010). Transaction Cost Theory and International Business. *Journal of Retailing*. doi:10.1016/j.jretai.2010.07.009
- Holmøyvik, E. (2009). Regnskapsregisteret. I E. Bolstad (Red.), *Store Norske Leksikon*. Henta frå <https://snl.no/Regnskapsregisteret>
- Jacobsen, D. I. (2015). *Hvordan gjennomføre undersøkelser? : innføring i samfunnsvitenskapelig metode* (3. utg.). Oslo: Cappelen Damm Akademisk.
- Johnson, G. (2015). *Fundamentals of strategy* (3. utg.). Harlow: Pearson.
- Karrierestart. (2014, 8. oktober). Slik ser revisjonsbransjen ut. Henta frå <https://karrierestart.no/bransje/revisjon/702-den-norske-revisjonsbransjen-slik-ser-den-ut>
- Kinserdal, A. & Norge. (2005). *Finansregnskap med analyse* (13. utg.). Oslo: Cappelen akademisk forl.
- Kristoffersen, T. (2014). *Virksomhetsstyring og regnskapsorganisering : lærebok*. Bergen: Fagbokforl.
- Kristoffersen, T. (2016). *Årsregnskapet : en grunnleggende innføring* (5. utg.). Bergen: Fagbokforl.
- Kvålshaugen, R. & Wennes, G. (2012). *Organisere og lede : dilemmaer i praksis*. Bergen: Fagbokforl.
- Laabs, J.-P. & Schiereck, D. (2010). The long-term success of M&A in the automotive supply industry: determinants of capital market performance. *Journal of Economics and Finance*, 34(1), 61-88. doi:10.1007/s12197-008-9065-z
- Langli, J. C. (2016). *Årsregnskapet* (10. utg.). Oslo: Gyldendal.
- Lederkilden. (2016a, 16. april). Bedrift. Henta frå <https://www.lederkilden.no/ordliste/bedrift>
- Lederkilden. (2016b, 29. april). Rentabilitet. Henta frå <https://www.lederkilden.no/oppslag/ordliste/rentabilitet>

- Libell, H. P. (2013, 6. desember). Kjedene slåss om distribusjonen. Henta frå <https://velferd.no/2013/kjedene-slass-om-distribusjonen>
- Lundberg, E. B. J., Lundberg, L. K. & Heimly, F. S. (2016). *Hvilke forhold har betydning for lønnsomhet i bilbransjen - en casestudie* (Mastergradavhandling). UiT Norges arktiske universitet.
- Nesheim, T. (2010). Franchising som organisasjonsform; hva er konsekvensene for arbeidstakerne? *Magma*, 13(2), 35-40.
- Nortura. (2018). Slumptall generator. Henta frå <http://medlem.nortura.no/film/slumptall.htm>
- NOU 2011:4. (2011). *Mat, makt og avmakt – om styrkeforholdene i verdikjeden for mat*. Oslo: Landbruks- og matdepartementet.
- Nærings- og Fiskeridepartementet. (2017). *Etableringshindringer i dagligvaresektoren*. Oslo: Oslo Economics.
- Orgeret, K. S. (2017). Kildekritikk. I E. Bolstad (Red.), *Store Norske Leksikon*. Henta frå <https://snl.no/kildekritikk>
- Ottersen, L. (2012, 14. september). Åpnet for elektronisk tilgjengelighet i bokføringsloven. Henta frå <https://www.visma.no/blogg/endringer-i-bokforingsregelverket-elektronisk-tilgjengelighet/>
- Pallant, J. (2010). *SPSS survival manual: a step by step guide to data analysis using SPSS* (4. utg.). Maidenhead: McGraw-Hill Open University Press.
- Pessanha, G. R. G., Calegario, C. L. L., Safadi, T. & De Azara, L. N. (2012). Impact of merger and acquisition strategies on the profitability of the acquiring banks: an application of intervention models in the Brazilian banking sector/Impactos das estrategias de fusao e aquisicao na rentabilidade dos bancos adquirentes: uma aplicacao dos modelos de intervencao no setor bancario Brasileiro. *Revista de Administracao Mackenzie*, 13(5), 101. doi:10.1590/S1678-69712012000500005
- Regnskap Norge. (2012). Om oss. Henta frå <https://www.regnskapnorge.no/om-oss/om-oss/>
- Regnskap Norge. (2017, 1. september). Historien. Henta frå <https://www.regnskapnorge.no/om-oss/historien/>
- Renski, H. (2008). New Firm Entry, Survival, and Growth in the United States: A Comparison of Urban, Suburban, and Rural Areas. *Journal of the American Planning Association*, 75(1), 60-77. doi:10.1080/01944360802558424
- Riise, S. (2004). Regnskapsførerbransjen ; en bransje i endring. *Praktisk økonomi & finans*, 21(4), 49-57.
- Roos, G. (2014). *Strategi : en innføring* (6. utg.). Bergen: Fagbokforl.

- Sander, K. (2016, 10. mai). Rentabilitetsanalyse. Henta frå <https://estudie.no/rentabilitetsanalyser/>
- Sander, K. (2017a, 14. august). Allianse. Henta frå <https://estudie.no/allianser/>
- Sander, K. (2017b, 28. juli). Forskningsdesign. Henta frå <https://estudie.no/hva-er-forskningsdesign/>
- Sander, K. (2017c, 4. november). Validitet. Henta frå <https://estudie.no/validitet/>
- Sinkin, J. & Putney, T. (2017). Mergers and Acquisitions of Accounting Firms: When, How, and Why to Merge.(In FOCUS). *The CPA Journal*, 87(12), 30.
- Skaar, I. K. & Lindberg, T.-M. (2017, 4. mai). Smertefri vekst? Henta frå <https://www.ledernytt.no/smertefri-vekst.4515866-112537.html>
- Skallerud, K. (2017). Detaljhandel. I E. Bolstad (Red.), *Store Norske Leksikon*. Henta frå <https://snl.no/detaljhandel>
- Svartdal, F. (2018). Reliabilitet. I E. Bolstad (Red.), *Store Norske Leksikon*. Henta frå <https://snl.no/reliabilitet>
- Thorsnæs, G. (2017). Byer i Norge. I E. Bolstad (Red.), *Store Norske Leksikon*. Henta frå https://snl.no/byer_i_Norge
- Torgersen, O. (2013, 12. mars). Likviditet. Henta frå <https://ndla.no/nb/node/116000?fag=102781>
- Varotto, L. F. & Aureliano-Silva, L. (2017). Evolution in franchising: Trends and new perspectives. *Internext*, 12(3), 31. doi:10.18568/1980-4865.12331-42
- Visma. (2017, 11. november). Nøkkeltall - Hva er et nøkkeltall? Henta frå <https://www.visma.no/eaccounting/regnskapsordbok/n/nokkeltall/>
- Visma. (2018, 17. januar). Driftsresultat – Hva er et driftsresultat? Henta frå <https://www.visma.no/eaccounting/regnskapsordbok/d/driftsresultat/>

APPENDIX 1

DESKRIPTIVE ANALYSAR AV DATA PÅ DRIFTSRESULTAT PER TILSETT

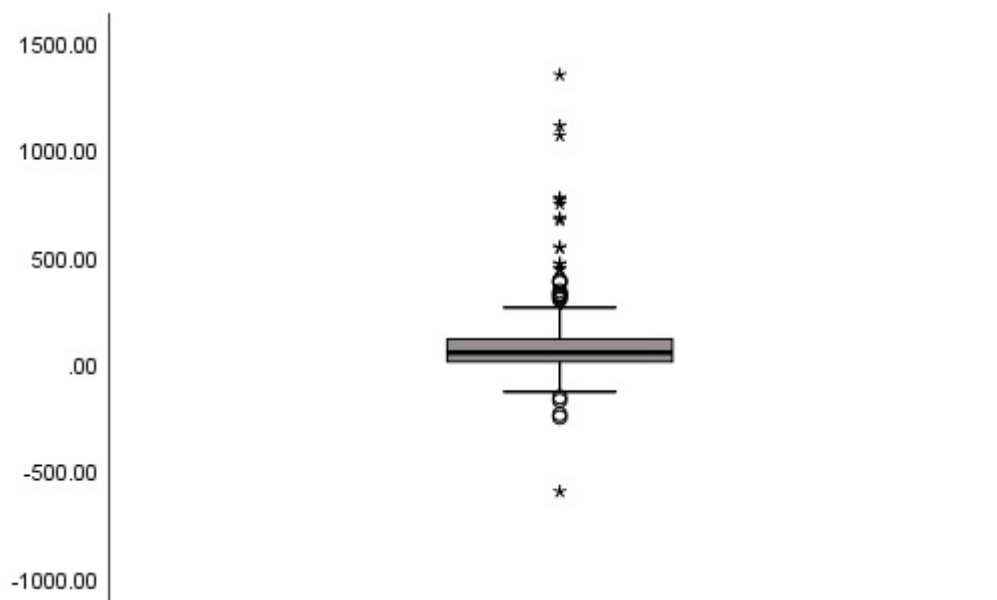

Figur I: Box-plot av data på driftsresultat pr tilsett.

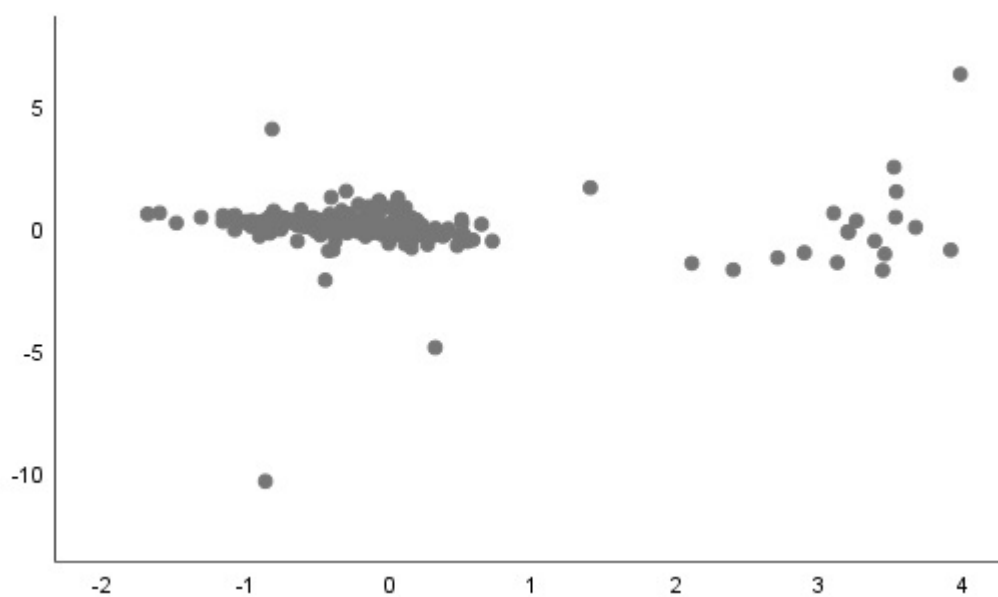

Figur II: Residual plot av predikerte residualar (x-aksen) og standardiserte residualar (y-aksen) til data på driftsresultat pr tilsett.

APPENDIX 1

DESKRIPTIVE ANALYSAR AV DATA PÅ DRIFTSRESULTAT PR TILSETT ETTER EKSLUDERING AV EKSTREME VERDIAR

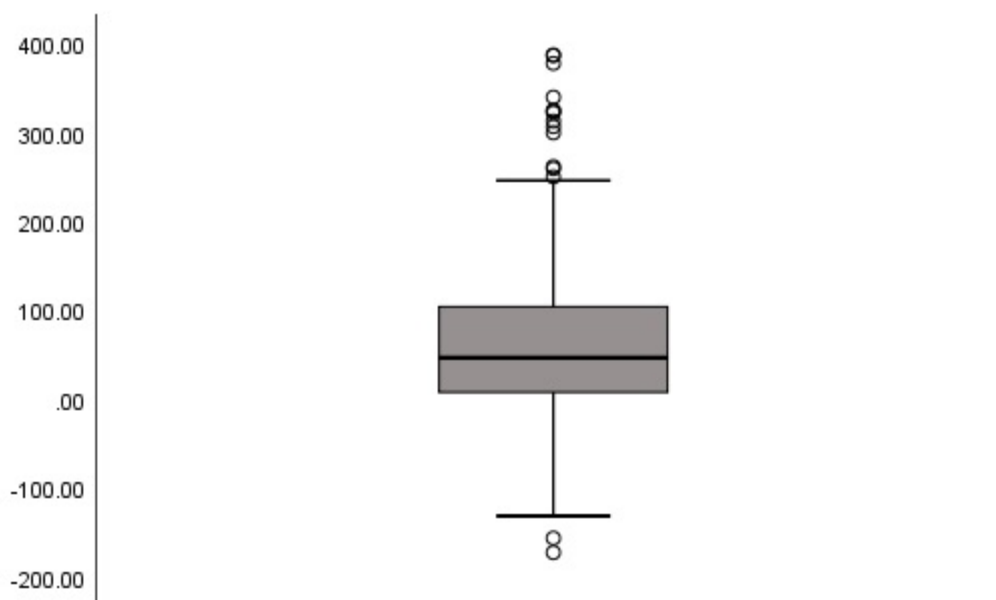

Figur III: Box-plot av data på driftsresultat pr tilsett etter ekskludering av ekstreme verdier

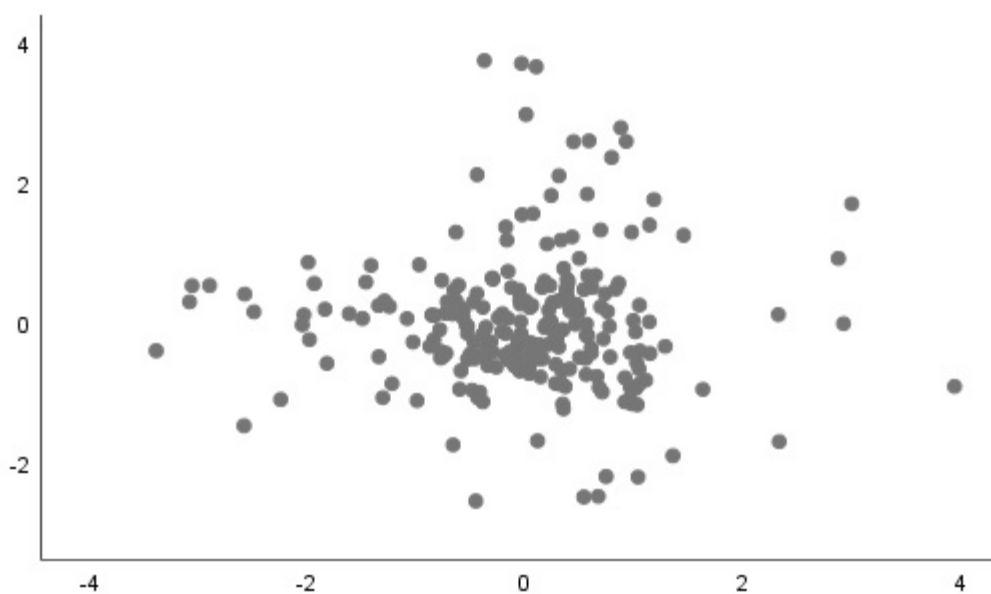

Figur IV: Residual plot av predikerte residualar (x-aksen) og standardiserte residualar (y-aksen) til data på driftsresultat pr tilsett etter ekskludering av ekstreme verdier.

APPENDIX 2

DESKRIPTIVE ANALYSAR AV DATA PÅ TOTALRENTABILITET

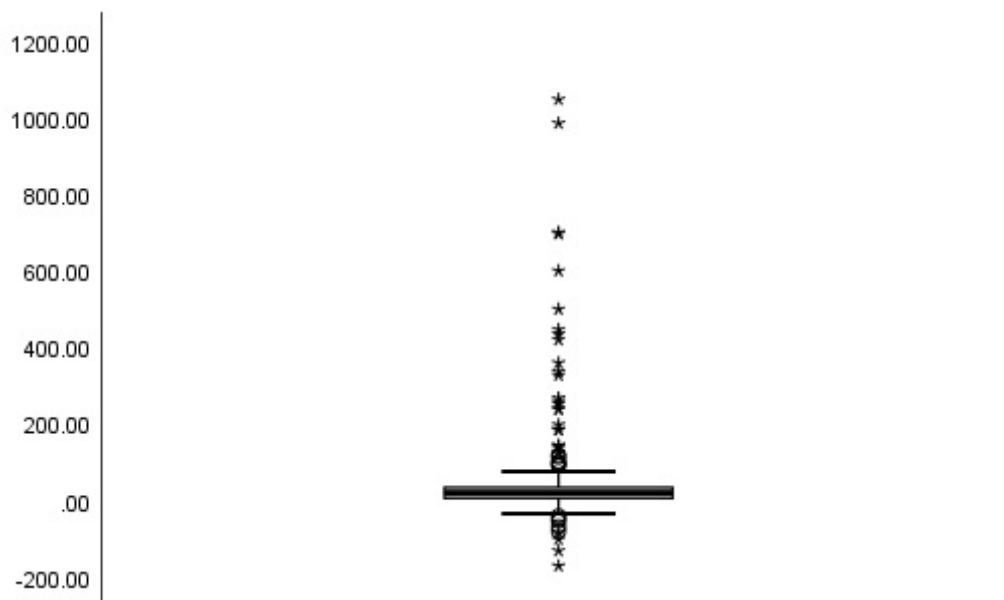

Figur I: Box-plot av data på totalrentabilitet.

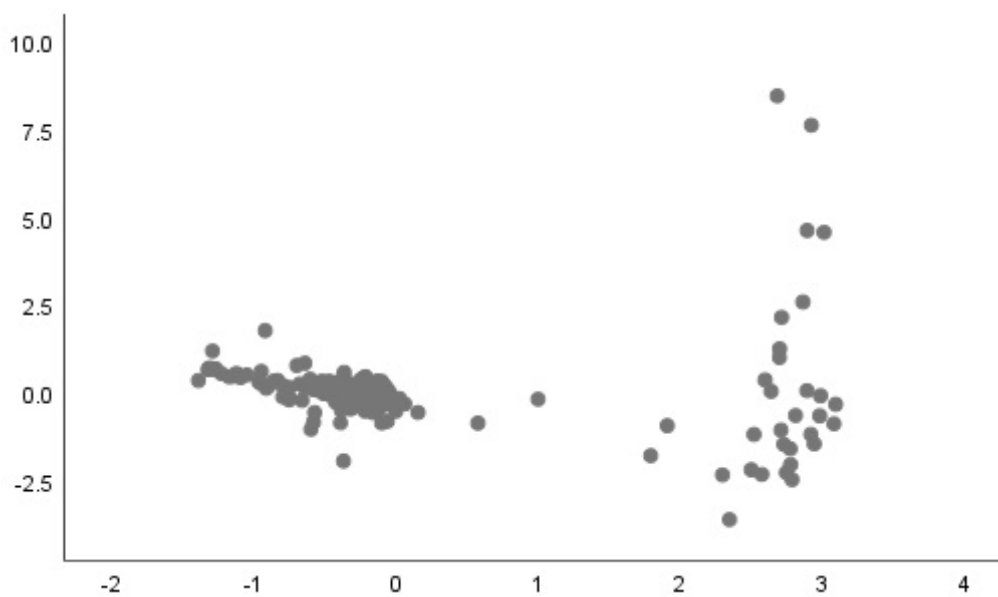

Figur II: Residual plot av predikerte residualar (x-aksen) og standardiserte residualar (y-aksen) til data på totalrentabilitet.

APPENDIX 2

DESKRIPTIVE ANALYSAR AV DATA PÅ TOTALRENTABILITET ETTER EKSLUDERING AV EKSTREME VERDIAR

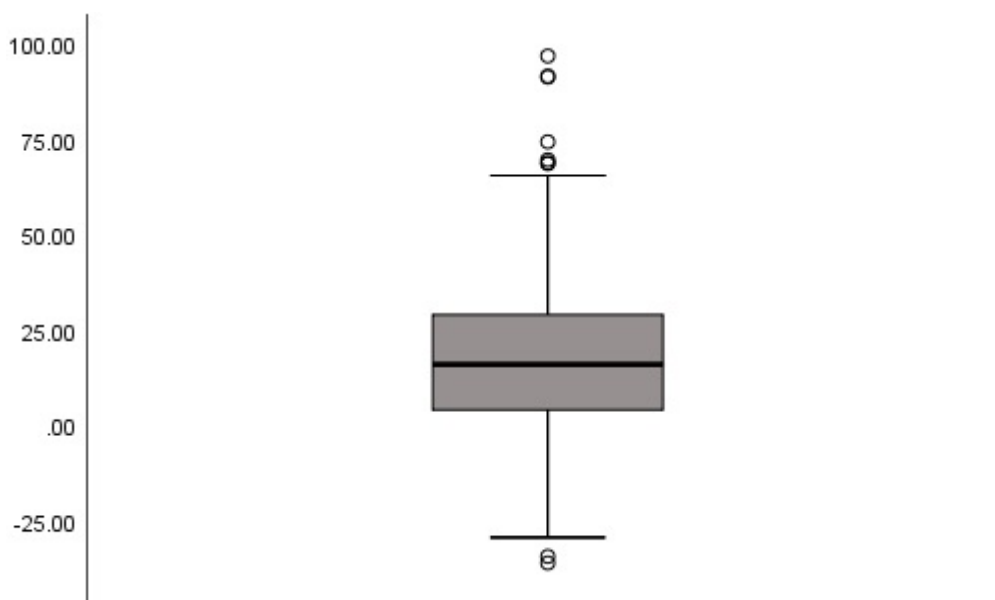

Figur III: Box-plot av data på totalrentabilitet etter ekskludering av ekstreme verdier

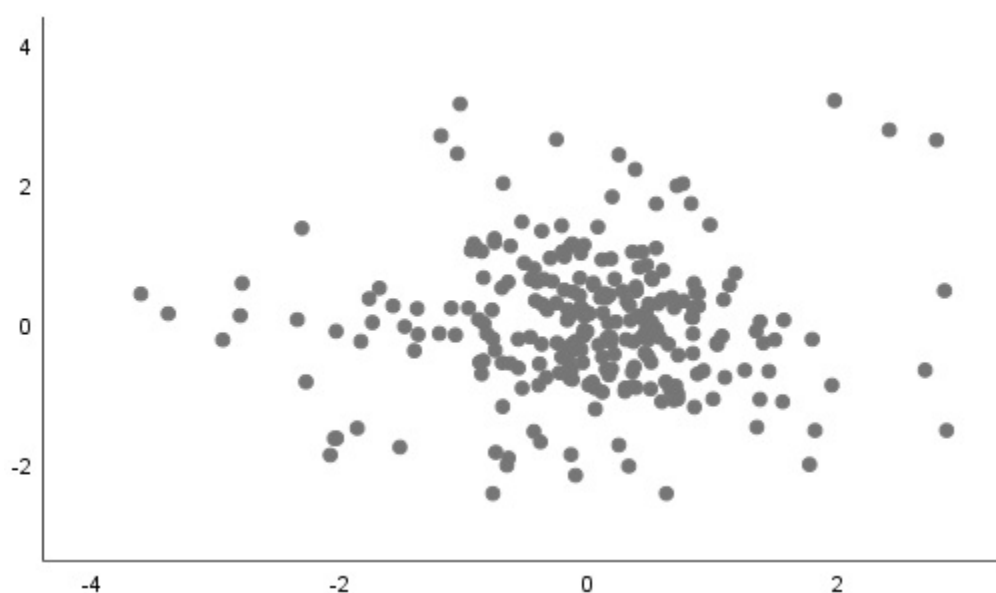

Figur IV: Residual plot av predikerte residualar (x-aksen) og standardiserte residualar (y-aksen) til data på totalrentabilitet etter ekskludering av ekstreme verdier

APPENDIX 3

DESKRIPTIVE ANALYSAR AV DATA PÅ EIGENKAPITALRENTABILITET

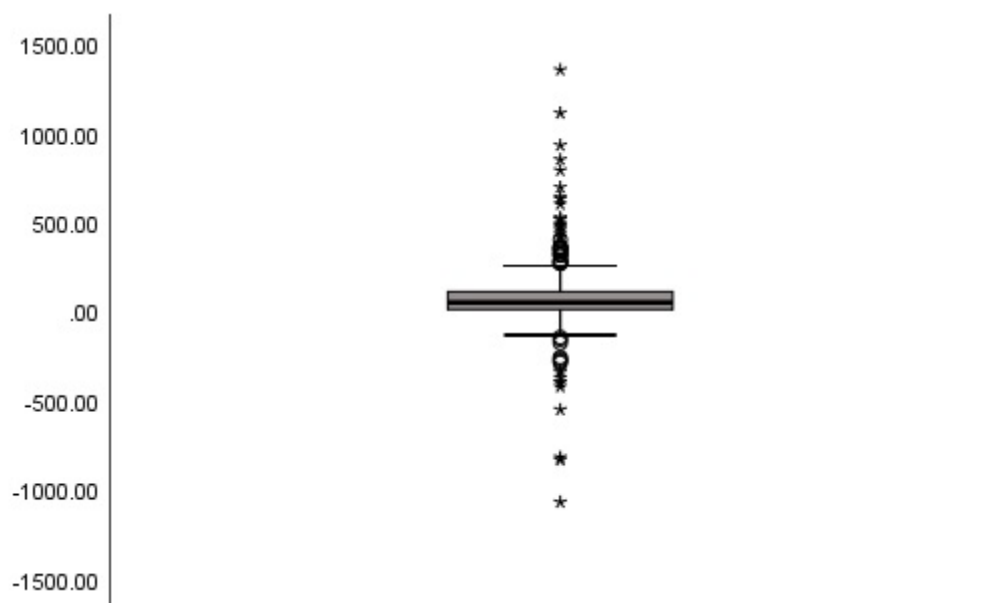

Figur I: Box-plot av data på egenkapitalrentabilitet.

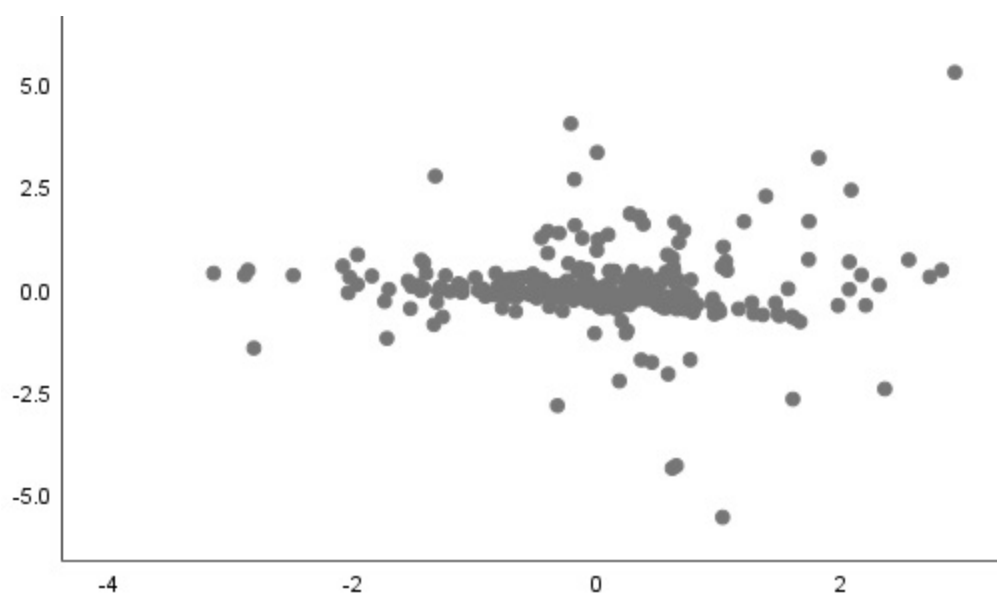

Figur II: Residual plot av predikerte residualar (x-aksen) og standardiserte residualar (y-aksen) til data på egenkapitalrentabilitet.

APPENDIX 3

DESKRIPTIVE ANALYSAR AV DATA PÅ EIGENKAPITALRENTABILITET ETTER EKSKLUDERING AV EKSTREME VERDIAR

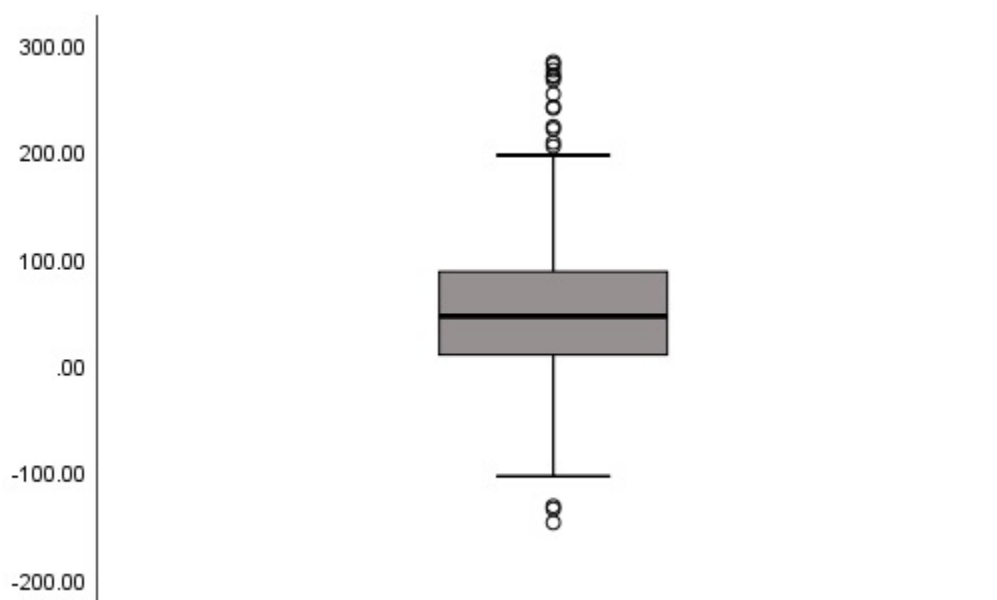

Figur III: Box-plot av data på egenkapitalrentabilitet etter ekskludering av ekstreme verdier.

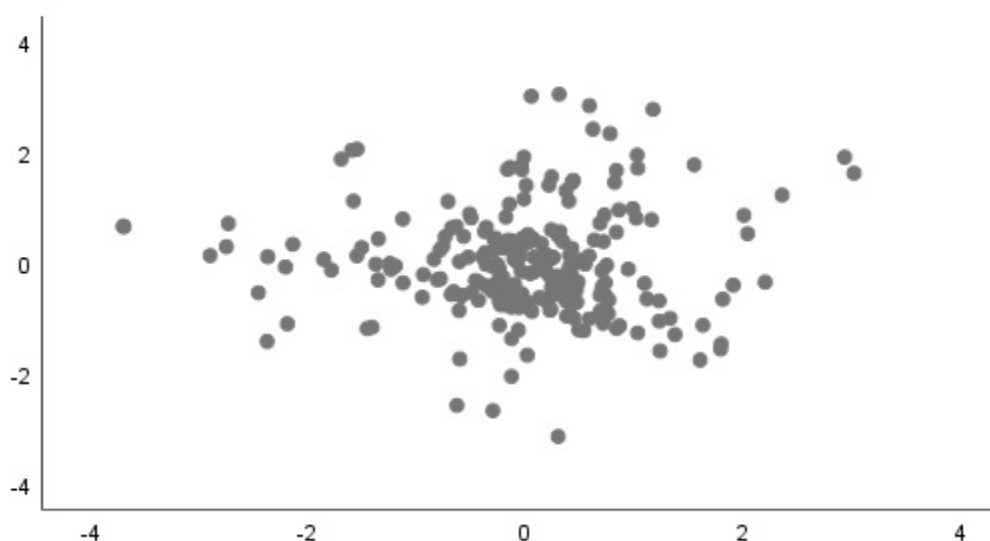

Figur II: Residual plot av predikerte residualar (x-aksen) og standardiserte residualar (y-aksen) til data på egenkapitalrentabilitet etter ekskludering av ekstreme verdier.

APPENDIX 4

DESKRIPTIVE ANALYSAR AV DATA PÅ LIKVIDITETSGRAD 1

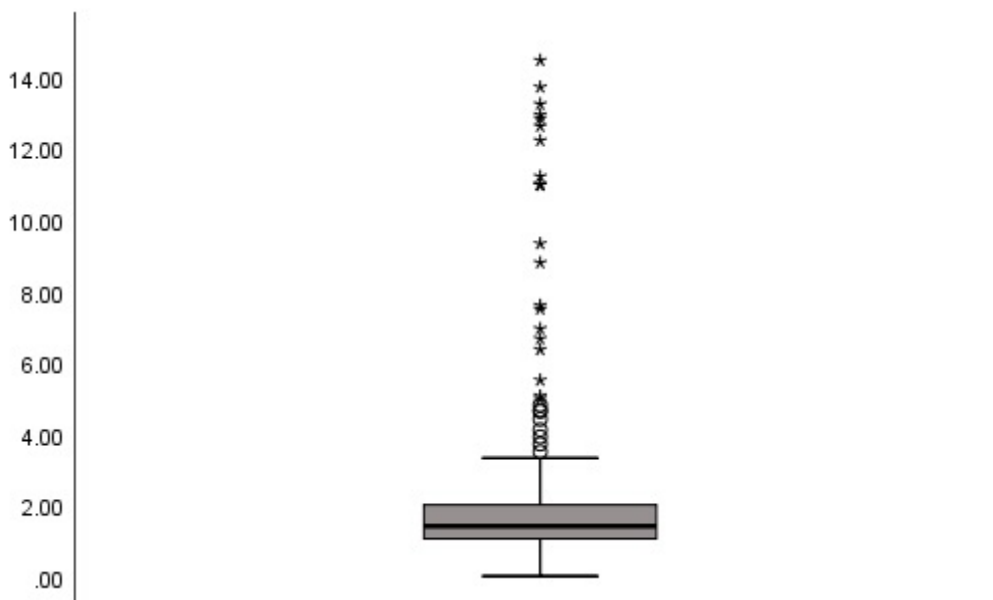

Figur I: Box-plot av data på likviditetsgrad 1.

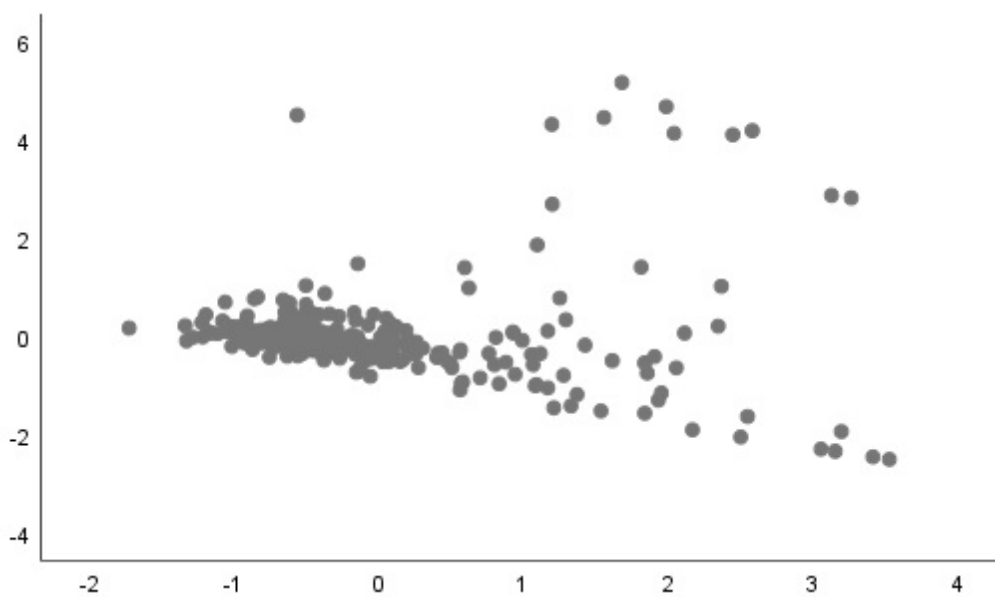

Figur II: Residual plot av predikerte residualar (x-aksen) og standardiserte residualar (y-aksen) til data på likviditetsgrad 1.

APPENDIX 4

DESKRIPITIVE ANALYSAR AV DATA PÅ LIKVIDITETSGRAD 1 ETTER EKSKLUDERING AV EKSTREME VERDIAR

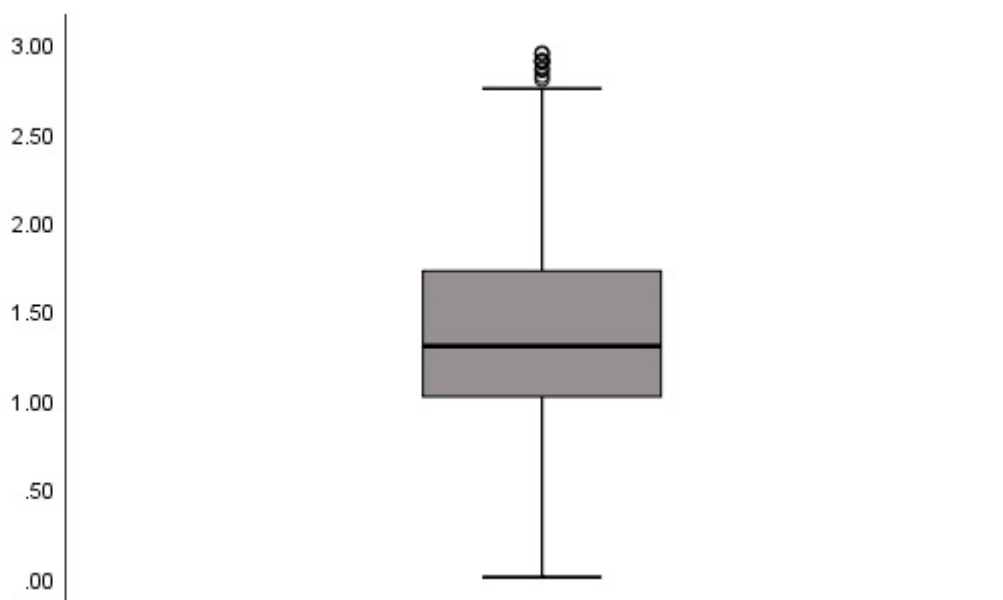

Figur III: Box-plot av data på likviditetsgrad 1 etter ekskludering av ekstreme verdier.



Figur VI: Residual plot av predikerte residualar (x-aksen) og standardiserte residualar (y-aksen) til data på likviditetsgrad 1 etter ekskludering av ekstreme verdier

APPENDIX 5

DESKRIPTIVE ANALYSAR AV DATA PÅ GJELDSGRAD

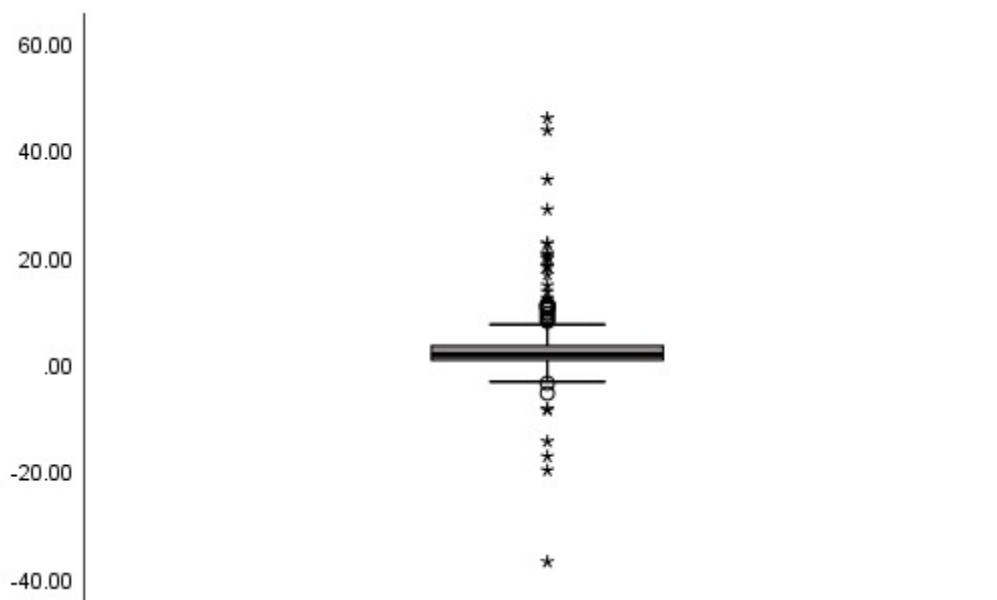

Figur I: Box-plot av data på gjeldsgrad.

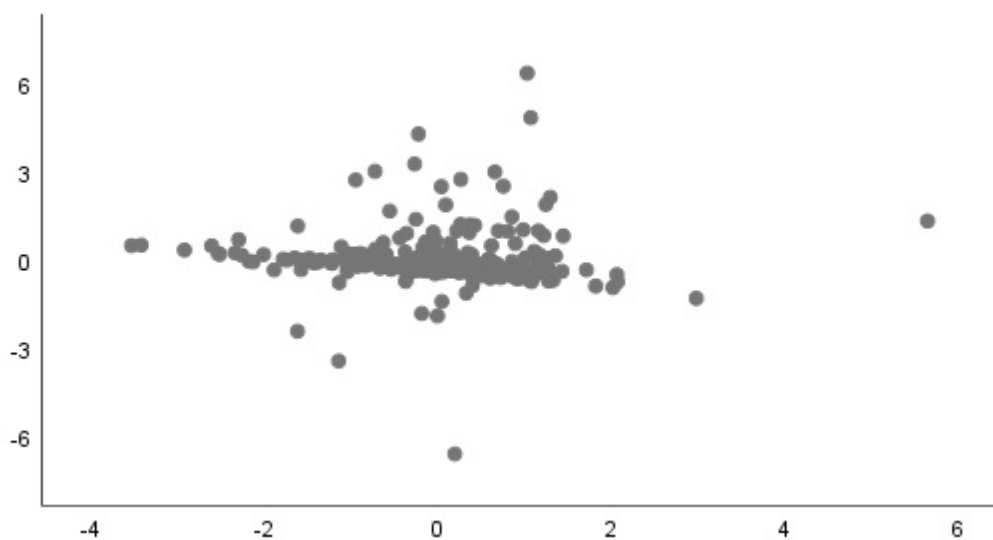

Figur II: Residual plot av predikerte residualar (x-aksen) og standardiserte residualar (y-aksen) til data på gjeldsgrad.

APPENDIX 5

DESKRIPTIVE ANALYSAR AV DATA PÅ GJELDSGRAD ETTER EKSKLUDERING AV EKSTREME VERDIAR

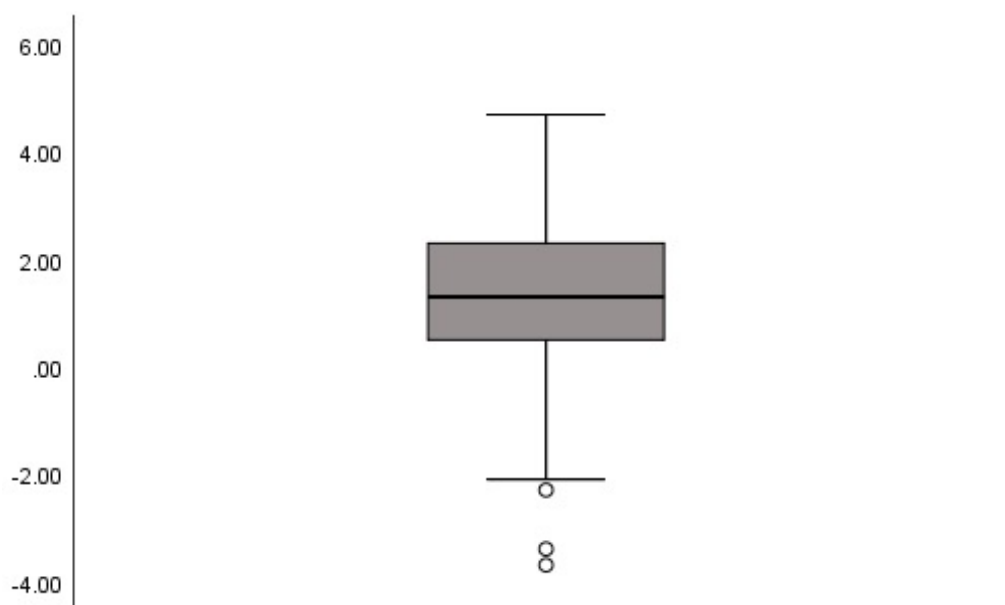

Figur III: Box-plot av data på gjeldsgrad etter ekskludering av ekstreme verdier.

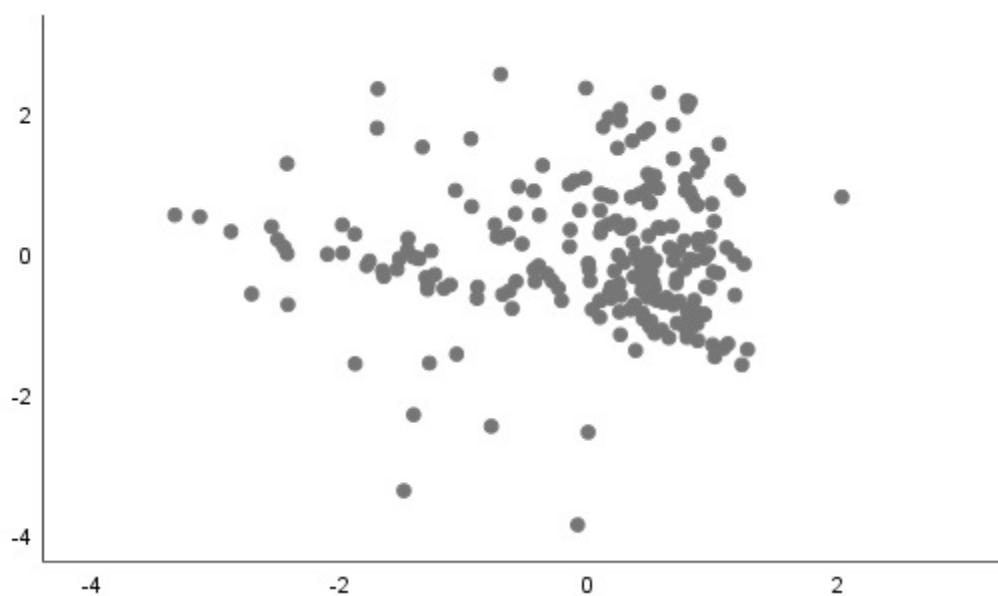

Figur IV: Residual plot av predikerte residualar (x-aksen) og standardiserte residualar (y-aksen) til data på gjeldsgrad etter ekskludering av ekstreme verdier.

APPENDIX 6

DESKRIPTIVE ANALYSAR AV DATA PÅ EIGENKAPITALANDEL

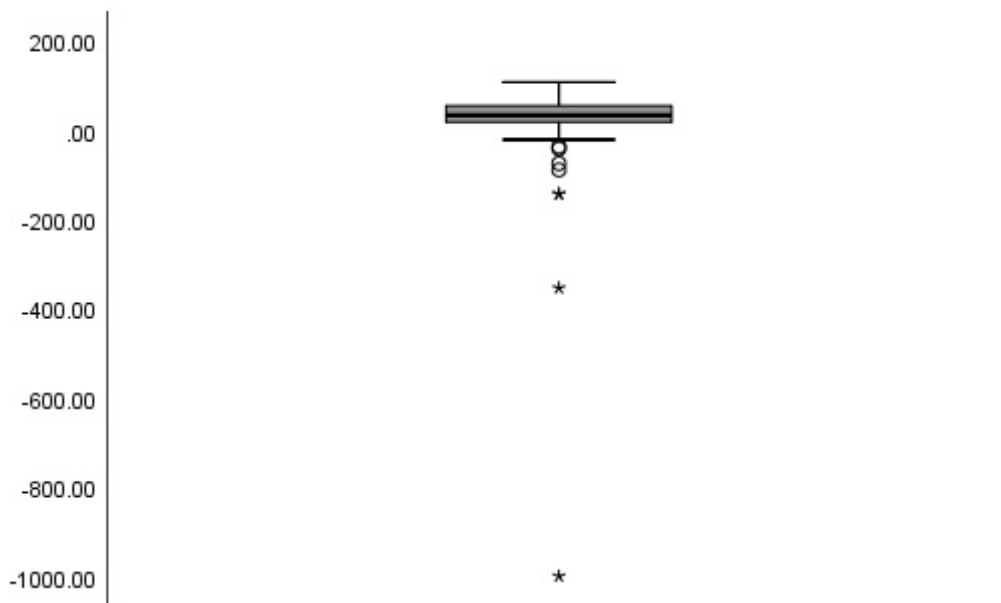

Figur I: Box-plot av data på egenkapitalandel.

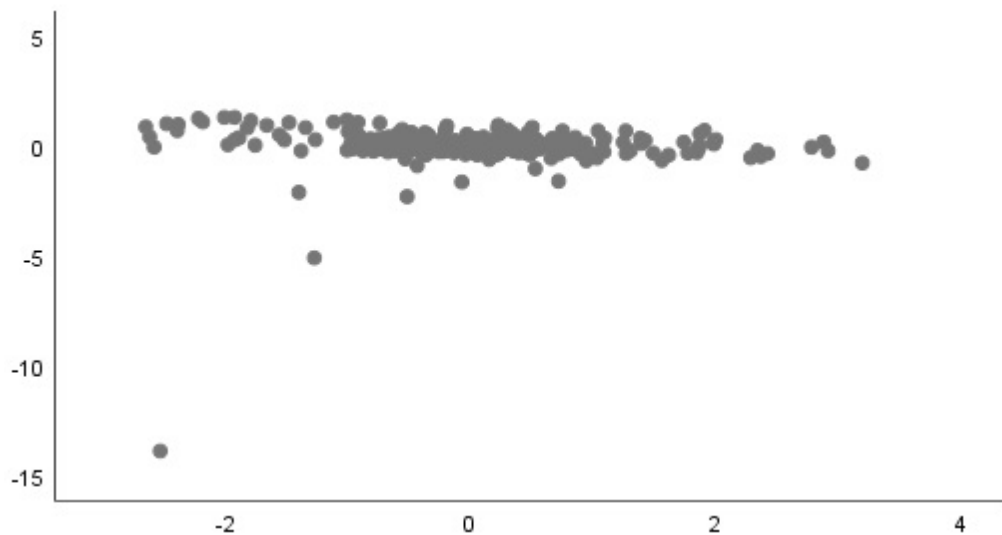

Figur II: Residual plot av predikerte residualar (x-aksen) og standardiserte residualar (y-aksen) til data på egenkapitalandel.

APPENDIX 6

DESKRIPITIVE ANALYSAR AV DATA PÅ EIGENKAPITALANDEL ETTER EKSKLUDERING AV EKSTREME VERDIAR

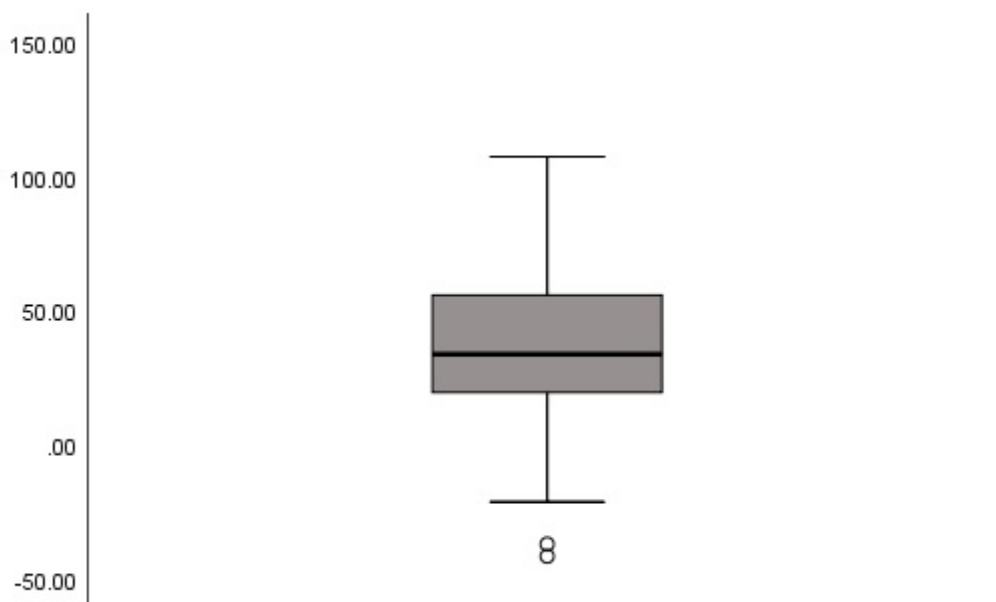

Figur III: Box-plot av data på egenkapitalandel etter ekskludering av ekstreme verdier.

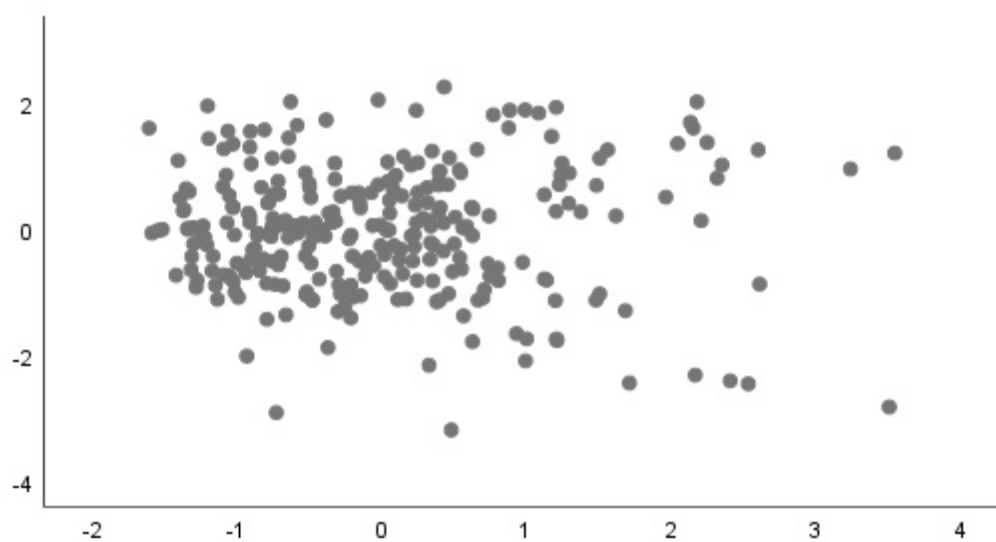

Figur IV: Residual plot av predikerte residualar (x-aksen) og standardiserte residualar (y-aksen) til data på egenkapitalandel etter ekskludering av ekstreme verdier